

# GRILOVACÍ SADA

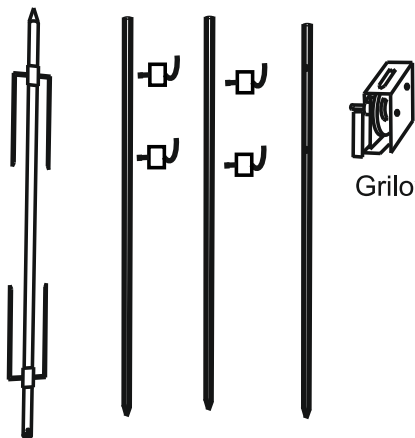

Grilovací sada se skládá z: el.pohon 12V  
ocel rožeň délka 130cm  
1x otačná stojna  
2x pevná stojna  
4x držák

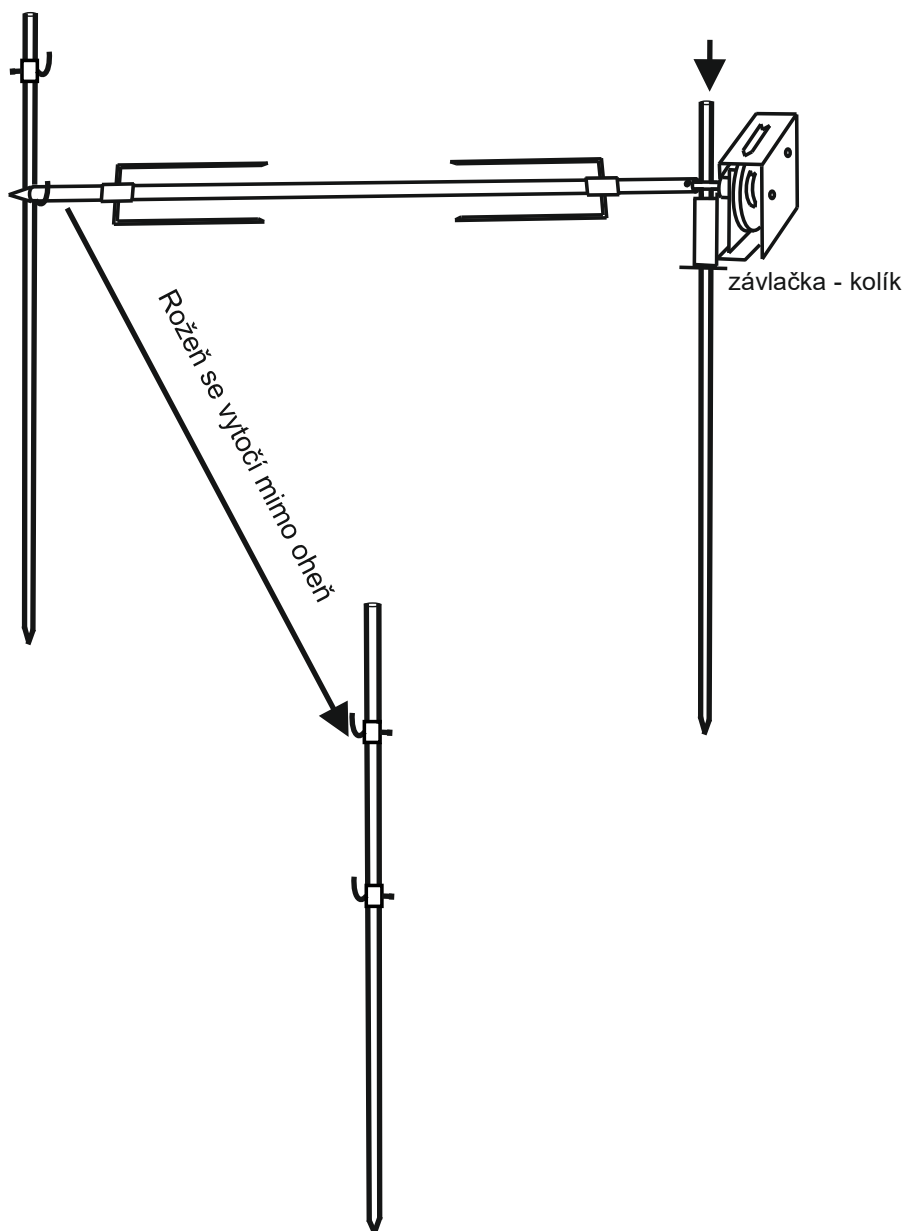
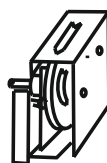

## Montáž

1. do země se zarazí stojna, na kterou se nasazuje motorek **stojna má skrz otvory**
2. naproti ní se zarazí do země stojna bez otvoru na kterou se nasunou 2ks držáků
3. třetí stojna se dá mimo oheň (dát ji tak, aby nedošlo při vytočení ke spálení motorku) na kterou se nasadí zbylé držáky

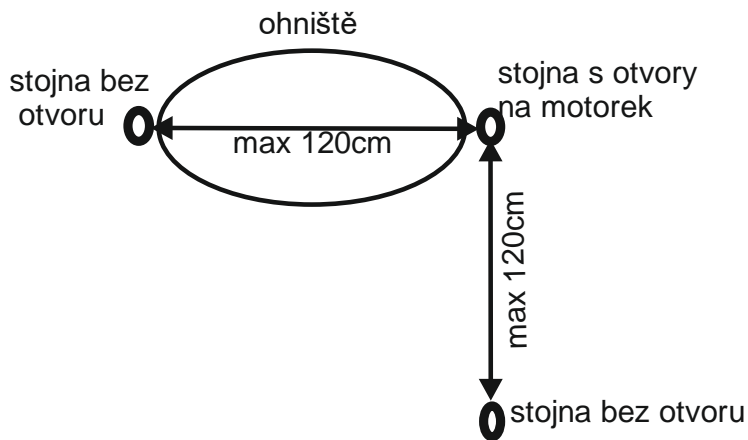

4. do otvoru ve stojně se zastrčí kolík a na stojnu se nasune motorek. Motorek se otáčí na kolíku a držáky se vyrovnají tak aby rožeň byl v rovině
5. na motorek se přišroubuje rožeň
6. v případě že potřebujete jiné výškové nastavení rozně tak stačí vyvrtat jiné otvory (prům 6mm) do trubky na kterou se nasazuje motorek