

VERMEIREN

Sagitta Kids – Sagitta SI Kids

NÁVOD K OBSLUZE



Pokyny pro specializovaného prodejce

Tento návod k obsluze je součástí produktu a musí být součástí každého prodaného produktu.

Verze: A, květen 2011

Všechna práva vyhrazena, včetně překladu.

Žádné části tohoto návodu nemohou být reprodukovány žádnou formou (tisk, kopírování, mikrofilm či jiným způsobem) bez písemného souhlasu vydavatele, ani zpracovány, duplikovány či distribuovány prostřednictvím elektronických systémů.

© N.V. Vermeiren N.V. 2011

Obsah

Úvodní slovo	2
1 Popis produktu	3
1.1 Určení produktu.....	3
1.2 Technické údaje	4
1.3 Komponenty	6
1.4 Příslušenství.....	6
1.5 Umístění identifikačního štítku.....	6
1.6 Vysvětlivky symbolů	7
1.7 Bezpečnostní pravidla.....	7
2 Použití	8
2.1 Přenášení invalidního vozíku	8
2.2 Montáž zadních kol.....	8
2.3 Rozkládání invalidního vozíku.....	8
2.4 Ovládání brzd	8
2.5 Přesun pacienta do a z invalidního vozíku.....	9
2.6 Správná poloha invalidního vozíku	9
2.7 Jízda v invalidním vozíku.....	9
2.8 Pohyb ve svahu	10
2.9 Překonávání schodů či obrubníků	10
2.10 Skládání invalidního vozíku.....	11
2.11 Sejmutí kol	12
2.12 Přeprava v autě.....	12
2.13 Sklopení zádové opěrky invalidního vozíku	12
2.14 Plášť sedadla	13
2.15 Plášť zádové opěrky.....	13
3 Instalace a nastavení.....	14
3.1 Nástroje	14
3.2 Způsob doručení.....	14
3.3 Nastavení výšky a náklonu sedadla	14
3.4 Nastavení hloubky sedadla.....	17
3.5 Nastavení šířky sedadla	17
3.6 Nastavení brzd	18
3.7 Nastavení úhlu zadních kol.....	19
3.8 Nastavení stupaček.....	19
3.9 Naklonění zádové opěrky	20
3.10 Nastavení výšky zádové opěrky	20
3.11 Nastavení stability a ovladatelnosti.....	20
3.12 Výměna pneumatiky.....	21
4 Údržba.....	22
4.1 Pravidelná údržba	22
4.2 Přeprava a skladování.....	23
4.3 Péče	23
4.4 Prohlídka.....	24
4.5 Dezinfekce	24
5 Záruka	26
6 Likvidace.....	26
7 Prohlášení o shodě.....	26
8 Plán údržby.....	27
9 Záznamy o dezinfekci	27



Předmluva

Nejdříve ze všeho bychom Vám rádi poděkovali za Vaši důvěru vyjádřenou výběrem jednoho z našich invalidních vozíků.

Invalidní vozíky Vermeiren jsou výsledkem mnohaletého výzkumu a zkušeností. Během vývoje byl kladen důraz především na snadné a praktické použití invalidního vozíku.

Očekávaná životnost invalidního vozíku je silně ovlivněna poskytovanou péčí a údržbou vozíku.

Tento návod k obsluze Vás seznámí s provozem tohoto invalidního vozíku.

Dodržování uživatelských instrukcí a pokynů k údržbě je nezbytnou součástí záručních podmínek.

Tento návod obsahuje nejnovější verzi produktu. Společnost Vermeiren si vyhrazuje právo na změny bez povinnosti přizpůsobit či vyměnit předchozí dodané modely.

Pokud máte jakékoliv otázky, obraťte se prosím na Vašeho specializovaného prodejce.

1 Popis produktu

1.1 Určení produktu

Invalidní vozík je určen pro jedince s potížemi s chůzí nebo s nemožností chůze.

Invalidní vozík je určen pro přesun 1 dítěte.

Invalidní vozík je vhodný pro vnitřní i venkovní použití.

Aktivní invalidní vozík je ovládán samotným uživatelem nebo jej mohou tlačit rodiče.

Pomocí tlačných madel (volitelné) je možné tlačit invalidní vozík s pomocí asistenta.

Různé typy montáže a příslušenství a modulární konstrukce umožňují plné využití osobami postiženými:

- ochrnutí
- ztráta končetin (amputace nohou)
- porucha nebo deformace končetin
- strnulé nebo poškozené klouby
- srdeční selhání a špatný krevní oběh
- narušení rovnováhy
- kachexie (svalová slabost)
- a také pro starší osoby.

Při stanovení individuálních požadavků berte v úvahu následující:

- velikost a hmotnost (max. 60 kg)
- fyzická a duševní kondice
- podmínky bydlení
- životní prostředí

Invalidní vozík by se měl používat pouze na povrchu, kde se mohou všechny čtyři kola dotýkat země, a kde je kontakt dostatečný pro rovnoměrné pohánění kol.

Doporučujeme si vyzkoušet používání na nerovném povrchu (dlažební kostky atd.), ve svahu, v zatáčkách a vyzkoušet si překonávání překážek (obrubníky apod.).

Invalidní vozík by se neměl používat jako žebřík, ani pro přepravu těžkých či horkých předmětů.

Při používání na rohožích, kobecích či volné podlahové krytině hrozí poškození této krytiny.

Používejte pouze schválená příslušenství od společnosti Vermeiren.

Výrobce není odpovědný za škodu způsobenou nedostatečným nebo nesprávným servisem nebo nedodržováním pokynů uvedených v tomto manuálu.

Dodržování pokynů týkajících se uživatele a údržby jsou v rámci záručních podmínek zásadní.

1.2 Technické údaje

Technické údaje níže jsou platné pro invalidní vozík ve standardním nastavení.
 Pokud je použito další příslušenství, tabulkové hodnoty se změň.

Značka	Vermeiren					
Adresa	Vermeirenplein 1/15, B-2920 Kalmthout					
Typ	Manuální invalidní vozík					
Model	Sagitta kids					
Maximální hmotnost uživatele	60 kg					
Popis		Rozměry				
Účinná šířka sedadla	240 mm	260 mm	280 mm	300 mm	320 mm	340 mm
Celková šířka (závisí na šířce sedadla, úhel zadních kol 4°)	460 mm	480 mm	500 mm	520 mm	540 mm	560 mm
Celková šířka (závisí na šířce sedadla, úhel zadních kol 6°)	492 mm	512 mm	532 mm	552 mm	572 mm	592 mm
Celková šířka (závisí na šířce sedadla, úhel zadních kol 8°)	523 mm	543 mm	563 mm	583 mm	603 mm	623 mm
Celková šířka (závisí na šířce sedadla, úhel zadních kol 10°)	555 mm	575 mm	595 mm	615 mm	635 mm	655 mm
Popis		Rozměry min.		Rozměry max.		
Celková délka s podnožkami (pro hloubku sedadla 320 mm)	700 mm (zadní kola 18")		750 mm (zadní kola 22")			
Délka v demontovaném stavu (demontovaná kola)	610 mm		650 mm			
Šířka v demontovaném stavu (demontovaná kola)	440 mm		540 mm			
Výška při složení (sklopená zádová opěrka)	440 mm					
Celková hmotnost	9 kg					
Hmotnost nejtěžší části (bez polštáře sedadla a zad, bez kol)	± 5,5 kg					
Statická stabilita z kopce	15°					
Statická stabilita do kopce	15°					
Statická boční stabilita	10°					
Překonávání překážek	120 mm					
Úhel roviny sedadla	6°		11°			
Účinná hloubka sedadla	280 mm		320 mm			
Výška povrchu sedadla na předním okraji	s polštářem: 370 mm s polštářem: 410 mm		s polštářem: 428 mm s polštářem: 468 mm			
Úhel zádové opěrky	-7°		7°			
Výška zádové opěrky	230 mm		430 mm			
Vzdálenost mezi podnožkami a sedadlem	220 mm		270 mm			
Úhel mezi sedadlem a podnožkami	-6°		-1°			
Vzdálenost mezi blatníkem a sedadlem	120 mm					
Vzdálenost mezi loketními opěrkami a sedadlem	Pokud jsou k dispozici loketní opěrky: 190 mm					
Přední poloha konstrukce loketních opěrek	Pokud jsou k dispozici loketní opěrky: 165 mm					
Průměr poháněcí obruče	18" zadní kola: 355 mm, zadní kola 20": 450 mm 22" zadní kola: 535 mm					
Horizontální poloha osy kol (odchylka)	13 mm		100 mm			
Minimální poloměr zatáčení	758 mm		917 mm			
Zadní kola	18" x 1 3/8-Alu		20" x 1"		22" x 1"-Alu	
Tlak pneumatik, zadní (hnací) kola	6-10 bar					
Úhel zadních kol	4°	6°	8°	10°		
Řídicí kola	3"		4"			
Tlak pneumatik, řídicí kola	Neuplatňuje se					
Teplota skladování a používání	5 °C		+ 41 °C			
Vlhkost při skladování a používání	30 %		70 %			
Barva rámu	C20 Modrá metalíza	C53 Oranžová	C56 Světlé modrá	C57 Červená	C64 Bílá	
Polštář na sedák	Černá Cordura®					
Právo na technické změny vyhrazeno. Tolerované odchylky ± 15 mm / 1,5 kg / 1,5 °						



Značka	Vermeiren						
Adresa	Vermeirenplein 1/15, B-2920 Kalmthout						
Typ	Manuální invalidní vozík						
Model	Sagitta Kids SI						
Maximální hmotnost uživatele	60 kg						
Popis		Rozměry					
Účinná šířka sedadla	240 mm	260 mm	280 mm	300 mm	320 mm	340 mm	
Celková šířka (závisí na šířce sedadla, úhel zadních kol 4°)	460 mm	480 mm	500 mm	520 mm	540 mm	560 mm	
Celková šířka (závisí na šířce sedadla, úhel zadních kol 6°)	492 mm	512 mm	532 mm	552 mm	572 mm	592 mm	
Celková šířka (závisí na šířce sedadla, úhel zadních kol 8°)	523 mm	543 mm	563 mm	583 mm	603 mm	623 mm	
Celková šířka (závisí na šířce sedadla, úhel zadních kol 10°)	555 mm	575 mm	595 mm	615 mm	635 mm	655 mm	
Popis		Rozměry min.		Rozměry max.			
Celková délka s podnožkami (pro hloubku sedadla 320 mm)		700 mm (zadní kola 18")		750 mm (zadní kola 22")			
Délka v demontovaném stavu (demontovaná kola)		610 mm		650 mm			
Šířka v demontovaném stavu (demontovaná kola)		440 mm		540 mm			
Výška při složení (sklopená zádová opěrka)		440 mm					
Celková hmotnost		10 kg					
Hmotnost nejtěžší části (bez polštáře sedadla a zad, bez kol)		± 6,5 kg					
Statická stabilita z kopce		15°					
Statická stabilita do kopce		15°					
Statická boční stabilita		10°					
Překonávání překážek		120 mm					
Úhel roviny sedadla		4°		15°			
Účinná hloubka sedadla		280 mm		320 mm			
Výška povrchu sedadla na předním okraji		s polštářem: 370 mm s polštářem: 410 mm		s polštářem: 428 mm s polštářem: 468 mm			
Úhel zádové opěrky		-7°		7°			
Výška zádové opěrky		230 mm		430 mm			
Vzdálenost mezi podnožkami a sedadlem		220 mm		270 mm			
Úhel mezi sedadlem a podnožkami		-10°		+1°			
Vzdálenost mezi blatníkem a sedadlem		120 mm					
Vzdálenost mezi loketními opěrkami a sedadlem		Pokud jsou k dispozici loketní opěrky: 190 mm					
Přední poloha konstrukce loketních opěrek		Pokud jsou k dispozici loketní opěrky: 165 mm					
Průměr poháněcí obruče		18" zadní kola: 355 mm, zadní kola 20": 450 mm 22" zadní kola: 535 mm					
Horizontální poloha osy kol (odchylka)		-40 mm		20 mm			
Minimální poloměr zatáčení		760 mm		880 mm			
Zadní kolečka		18" x 1 3/8-Alu		20" x 1"		22" x 1"-Alu	
Tlak pneumatik, zadní (hnací) kola		6-10 bar					
Úhel zadních kol		4°	6°	8°	10°		
Řídicí kola		3"		4"			
Teplota skladování a používání		5 °C		+ 41 °C			
Vlhkost při skladování a používání		30 %		70 %			
Barva rámu		C20 Modrá metalíza	C53 Oranžová	C56 Světlé modrá	C57 Červená	C64 Bílá	
Polštář na sedák		Černá Cordura®					
Právo na technické změny vyhrazeno. Tolerované odchylky ± 15 mm / 1,5 kg / 1,5 °							

Tabulka 2: Technické údaje Sagitta Kids SI

Invalidní vozík vyhovuje požadavkům uvedených v normách:

ISO 7176-8: Požadavky a zkušební metody na statickou únosnost, rázovou pevnost

a únavovou pevnost. ISO 7176-16: Odolnost čalouněných dílů vůči vznícení.

1.3 Komponenty

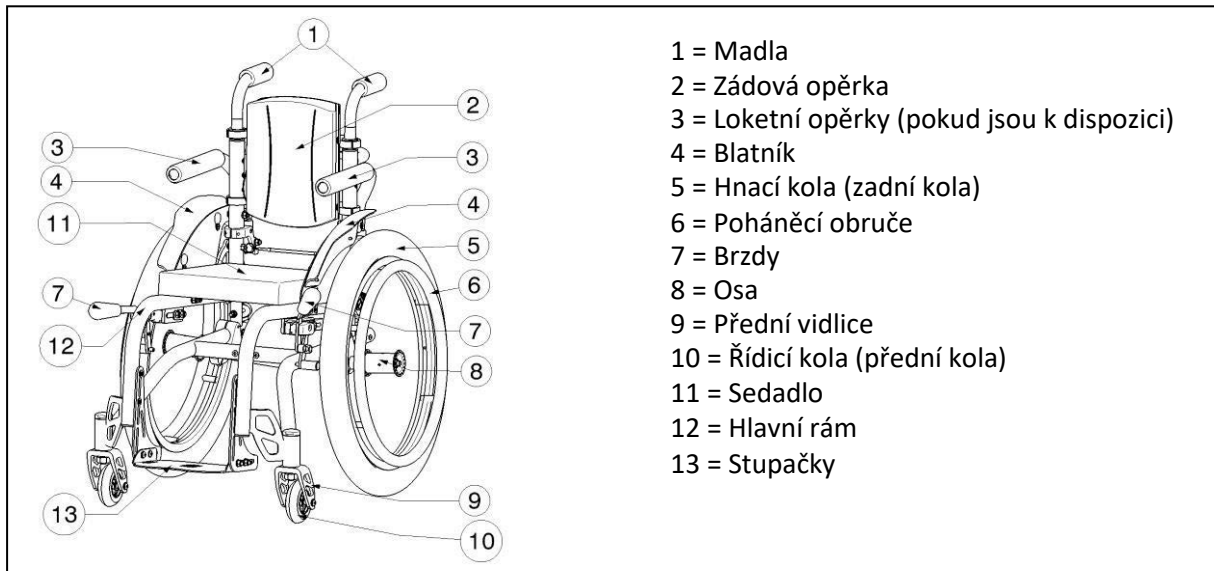

1.4 Příslušenství

Pro invalidní vozíky Sagitta Kids jsou dostupná následující příslušenství:

- Přední pánevní pásy (B44, U01, U73, U74, U75, U76) pro montáž na rám zádové opěrky (viz odpovídající návod k obsluze)
- Zařízení proti překlolení (B78) pro montáž na spodní část rámu (viz odpovídající návod k obsluze). Blatníky
- Tlačná madla
- Chráníč paprsků kol
- (B85) Cestovní kola
- (B86) Sportovní brzdy

1.5 Umístění identifikačního štítku

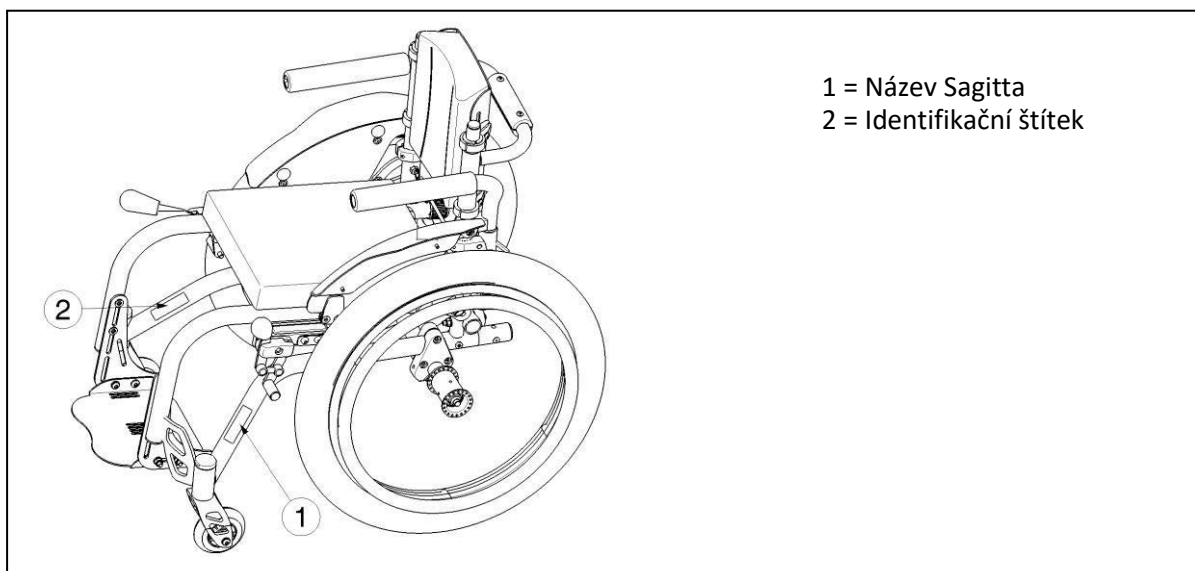

1.6 Vysvětlivky symbolů



Maximální nosnost



Použití venku i uvnitř



Ze svahu



Do svahu



Shoda CE



Crash testy neprovedeny

1.7 Bezpečnostní předpisy

- Pro předcházení zranění a / nebo poškození vašeho invalidního vozíku zajistěte, aby se žádné předměty a / nebo části těla nezachytily mezi paprsky hnacích kol.
- Parkovací brzdy by měly být použity před usazením do a vystoupením z invalidního vozíku.
- Při nastupování a vystupování z invalidního vozíku nestoupejte na stupačky.
- Vyzkoušejte si chování invalidního vozíku při změně těžiště, například v mírném sklonu nahoru a dolů, v bočním svahu nebo při překonávání překážek. Požádejte o pomoc asistenta.
- Pokud chcete něco zvednout (předmět ležící před vámi, vedle vás nebo za invalidním vozíkem), neměli byste se naklánět příliš ven, aby se vozík nepřeklopil.
- Při pohybu dveřmi, průjezdy atd. se ujistěte, že máte po bocích dostatek prostoru, abyste se nezachytily nebo neporanili ruce či paže, a aby nedošlo k poškození invalidního vozíku.
- Invalidní vozík používejte pouze v souladu s nařízeními. Vyhněte se například nekontrolované jízdě proti překážkám (schody, obrubníky, dveřní prahy atd.) nebo spadnutí z okrajů. Výrobce nemůže převzít odpovědnost za škodu plynoucí z přetížení, kolize nebo jiného nesprávného použití.
- Schody je možné překonávat pouze s pomocí druhé osoby. Pokud máte k dispozici nájezd, rampy nebo výtahy, použijte je.
- Zkontrolujte hloubku profilu a tlak pneumatik.
- Při pohybu na veřejné silnici se na vás vztahují pravidla silniční dopravy.
- Při jízdě na invalidním vozíku byste neměli být pod vlivem alkoholu nebo léků, stejně jako byste řídili jiné dopravní prostředky. To se vztahuje i na jízdu ve vnitřních prostorách.
- Při cestování venku jízdu přizpůsobit počasí a dopravním podmínkám.
- Během přenášení invalidního vozíku jej nikdy nezvedejte za pohyblivé části (kola, polštář sedadla atd.).
- Pro lepší viditelnost při jízdě za snížené viditelnosti noste co nejsvětlejší oděv nebo oděv s reflexními prvky.
- Buďte opatrní při zacházení s možnými zdroji požáru, jako jsou cigarety, protože mohou zapálit potahy sedadla a zádové opěrky.
- Nikdy nepřekračujte maximální povolené zatížení (60 kg).
- Abyste se vyhnuli zranění rukou, neuchopujte invalidní vozík mezi hnacími koly a sportovními brzdami.

2 Použití

Tato kapitola popisuje každodenní použití. **Tyto pokyny jsou určeny pro uživatele a specializovaného prodejce.**

Invalidní vozík je od Vašeho specializovaného prodejce dodáván kompletně sestavený. Pokyny pro specializovaného prodejce k sestavení invalidního vozíku jsou uvedeny v kapitole 3.

2.1 Přenášení invalidního vozíku

Nejlepší způsob pro přenášení invalidního vozíku je využít kola a vozík vézt.

Pokud to není možné (např. v případě sejmutí zadních kol pro přepravu v automobilu), pevně uchopte rám v přední části a madla. Nepoužívejte kola pro uchopení invalidního vozíku.

2.2 Montáž zadních kol

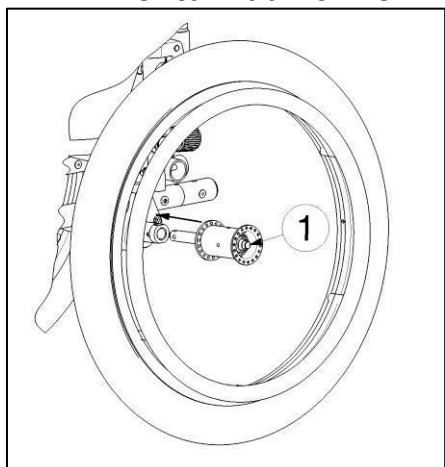

1. Uchopte zadní kolo a zmáčkněte tlačítko (1).
2. Držte tlačítko stisknuté a nasadte zadní kolo na osu, dokud se nezastaví.
3. Uvolněte tlačítko.
4. Zkontrolujte bezpečné uchycení kol.

2.3 Rozkládání invalidního vozíku

VÝSTRAHA: Nebezpečí sevření – udržujte prsty mimo pohyblivé části invalidního vozíku.

1. Nasadte zadní kola.
2. Postavte se za invalidní vozík.
3. Sklopte opěrku zad dozadu. (viz kapitola 2.13)

2.4 Ovládání brzd

VAROVÁNÍ: Brzdy neslouží ke zpomalování pohybu invalidního vozíku – brzdy používejte pouze pro zabránění před nežádoucím pohybu invalidního vozíku.

VAROVÁNÍ: Správnou funkci brzd ovlivňuje opotřebení a znečištění kol (voda, olej, bláto, ...) – před každým použitím zkontrolujte stav kol.

VAROVÁNÍ: Brzdy jsou nastavitelné a opotřebitelné – Před každým použitím zkontrolujte správnou funkci brzd.

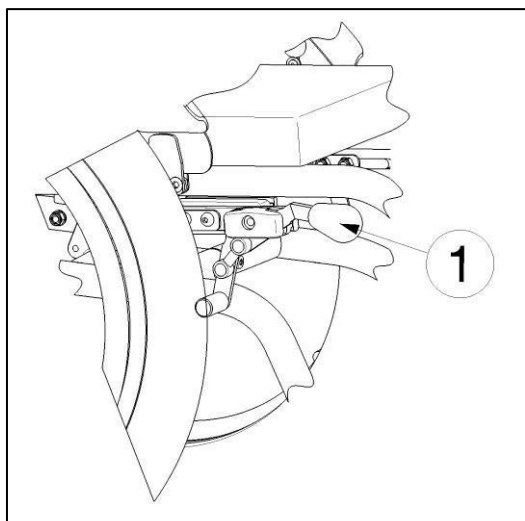

Použití brzd:

1. Zatlačte brzdové páčky (1) směrem vpřed až do zřetelného zacvaknutí.

VÝSTRAHA: Nebezpečí nežádoucího pohybu – před uvolněním brzd se ujistěte, že se invalidní vozík nachází na horizontálním povrchu. Nikdy neuvolňujte obě brzdy současně.

Postup uvolnění brzd:

1. Uvolněte jednu brzdu (1) zatáhnutím páčky směrem dozadu.
2. Rukou podržte poháněcí obruč odbrzděného kola.
3. Uvolněte druhou brzdu zatáhnutím páčky směrem dozadu.

2.5 Přesun pacienta do a z invalidního vozíku

VÝSTRAHA: Pokud nemůžete vykonat bezpečný přesun sami, požádejte někoho o pomoc.

VAROVÁNÍ: Nebezpečí překlopení invalidního vozíku – nestoupejte na stupačky.

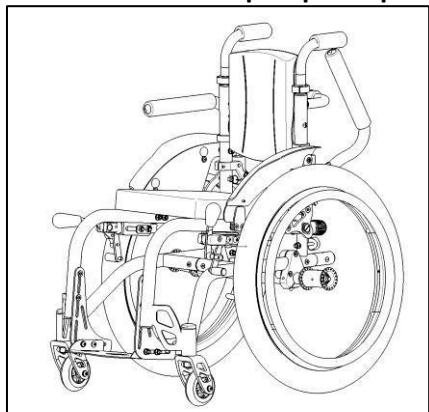

1. Umístěte invalidní vozík co nejbližší k židli, gauči nebo posteli, ze které/na kterou má pacient nasednout.
2. Ověřte, že jsou obě brzdy invalidního vozíku zajištěné.
3. Pokud má invalidní vozík loketní opěrky a přesun probíhá na boku invalidního vozíku, odklopte loketní opěrku na dané straně směrem nahoru.
4. Proveďte přesun na/z invalidního vozíku.

2.6 Správná poloha invalidního vozíku

Doporučení pro komfortní používání invalidního vozíku:

- Dejte svá záda co nejbližší k zádové opěrce.
- Ujistěte se, že máte horní část nohou v horizontální poloze – v případě potřeby upravte délku podnožek. (viz kapitola 3.8)

2.7 Jízda v invalidním vozíku

VAROVÁNÍ: Nebezpečí sevření – předcházejte zachycení prstů paprsky kola.

VAROVÁNÍ: Nebezpečí sevření – opatrně projíždějte zúženými prostory (např. dveře).

VAROVÁNÍ: Nebezpečí popálení – buďte opatrní při jízdě v teplém nebo studeném prostředí (slunce, extrémní chlad, sauny atd.) po delší čas a při dotyku – povrchy přijímají okolní teplotu.

1. Uvolněte brzdy.
2. Uchopte obě poháněcí obruče v jejich nejvyšší poloze.
3. Nakloňte se vpřed a zatlačte poháněcími obručemi směrem vpřed až do natažených paží.
4. Houpejte pažemi dozadu směrem k horní straně poháněcích obručí a pohyb opakujte.

2.8 Pohyb ve svahu

VAROVÁNÍ: Kontrolujte svoji rychlost – ve svahu se pohybujte co nejpomaleji.

VAROVÁNÍ: Berte na vědomí schopnosti vašeho asistenta – pokud váš asistent není dostatečně zdatný pro ovládání invalidního vozíku, aktivujte brzdy.

VAROVÁNÍ: Nebezpečí překlopení – nakloňte se vpřed pro přesunutí těžiště dopředu za účelem získání lepší stability.



1. Mějte zapnutý bezpečnostní pás, pokud je k dispozici u invalidního vozíku.
2. Nejezděte příliš vysoko do svahu. Maximální sklon svahu (nahoru a dolů) jsou uvedeny v tabulce 1 a 2.
3. Při jízdě ve svahu požádejte o pomoc asistenta.
4. Nakloňte se vpřed pro přesunutí těžiště dopředu.

2.9 Překonávání schodů či obrubníků

2.9.1 Jízda z obrubníku nebo ze schodu dolů

Sjíždění nízkých obrubníků lze provést popředu. Ujistěte se, že se podnožky nedotknou země.



Zkušený uživatel může překonávat malé schody nebo obrubníky sám.

VAROVÁNÍ: Nebezpečí překlopení – pokud s Vaším invalidním vozíkem nemáte dostatečné zkušenosti, požádejte o pomoc asistenta.

1. Přeneste těžiště na zadní kola pro snížení zátěže na předních kolech.
2. Sjedzte z obrubníku.

Vyšší obrubníky můžete překonat popředu s pomocí asistenta:

1. Požádejte asistenta, aby invalidní vozík naklonil mírně dozadu.
2. Sjedzte z obrubníku po zadních kolech.
3. Postavte invalidní vozík zpět na čtyři kola.



Zkušený uživatel může vyšší obrubníky překonávat sám. Nejlépe to jde pozadu.

1. Otočte invalidní vozík zadními koly směrem k obrubníku.
2. Nakloňte se vpřed pro přesunutí těžiště dopředu.
3. Přiblížte se s vozíkem k obrubníku.
4. Pomocí poháněcích obručí kontrolovaně sjedzte invalidním vozíkem z obrubníku.

2.9.2 Jízda do schodu nebo na obrubník.

Postup jízdy do schodu nebo na obrubník s pomocí asistenta:



1. Ujistěte se, aby se podnožky nedotkly obrubníku.
2. Požádejte asistenta, aby naklonil invalidní vozík směrem vzad, tak akorát, aby přední kola mohla najet na obrubník.
3. Nakloňte se dozadu pro přesunutí těžiště nad zadní kola.
4. Najedzte předními koly na obrubník.
5. Najedzte zadními koly invalidního vozíku na obrubník.

Na vyšší obrubníky se najíždí pozadu:

1. Otočte invalidní vozík zadními koly směrem k obrubníku.
2. Nakloňte se dozadu pro přesunutí těžiště nad zadní kola.
3. Požádejte asistenta, aby s invalidním vozíkem najel na obrubník.
4. Vraťte se do běžné polohy na invalidním vozíku.

Zkušený uživatel může obrubníky překonávat sám:

VAROVÁNÍ: Nebezpečí překlopení – pokud s vaším invalidním vozíkem nemáte dostatečné zkušenosti, požádejte o pomoc asistenta.



1. Přijedzte k obrubníku.
2. Ujistěte se, že se podnožky nedotknou obrubníku.
3. Nakloňte se vzad a držte rovnováhu na zadních kolech.



4. Najedzte předními koly na obrubník.
5. Nakloňte se vpřed pro získání větší stability.
6. Najedzte zadními koly na obrubník.

2.9.3 Po schodech

K jízdě po schodech s invalidním vozíkem se vztahují následující pravidla:

VAROVÁNÍ: Nebezpečí překlopení – při jízdě po schodech se vyžadují vždy 2 asistenti.

1. Jeden asistent nakloní invalidní vozík mírně dozadu.
2. Druhý asistent uchopí přední část rámu.
3. Buďte klidní, vyvarujte se náhlým pohybům a své ruce mějte uvnitř vozíku.
4. Po schodech jeďte po zadních kolech vozíku.

2.10 Skládání invalidního vozíku

VÝSTRAHA: Nebezpečí sevření – neumísťte prsty mezi komponenty invalidního vozíku.

1. Sklopte zádivou opěrku. (viz kapitola 2.13)
2. Sundejte zadní kola.

2.11 Sejmutí kol

Pro usnadnění přepravy invalidního vozíku lze sejmout zadní kola:

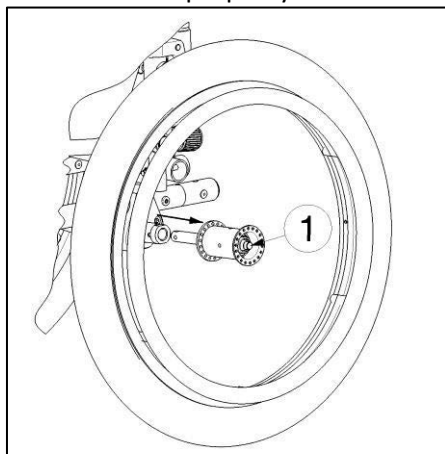

1. Ujistěte se, že jsou brzdy deaktivované.
2. Položte invalidní vozík na bok tam, kde chcete sejmout kolo.
3. Stiskněte tlačítko (1) ve středu osy kola.
4. Vytáhněte kolo z rámu.

2.12 Přeprava v automobilu

NEBEZPEČÍ: Nebezpečí zranění – invalidní vozík není vhodný pro použití jako sedadlo v motorovém vozidle.

VAROVÁNÍ: Nebezpečí zranění – dohlédněte na to, aby byl invalidní vozík řádně uchycen, aby se předešlo zranění cestujících při nehodě či náhlém zabrzdění.

VAROVÁNÍ: Nebezpečí zranění – pro zabezpečení invalidního vozíku a cestujícího NIKDY nepoužívejte stejný bezpečnostní pás.

Invalidní vozík nikdy nepoužívejte jako sedadlo v automobilu nebo jiném vozidle. Invalidní vozík musí být označen následujícím symbolem.



Pro přepravu invalidního vozíku v automobilu postupujte následovně:

1. Odstraňte příslušenství.
2. Příslušenství uložte bezpečně.
3. Sklopte zadovou opěrku invalidního vozíku a sundejte kola.
4. Umístěte vozík do zavazadlového prostoru.
5. Pokud prostor pro cestující a invalidní vozík NENÍ oddělený, upevněte rám vozíku bezpečně k vozidlu. Můžete použít bezpečnostní pásy vozidla.

2.13 Sklopení zadové opěrky invalidního vozíku

VAROVÁNÍ: Nebezpečí zranění – ujistěte se, že jsou bezpečnostní pojistky správně zajištěny.

VAROVÁNÍ: Nebezpečí sevření – neumísťujte prsty mezi komponenty invalidního vozíku.

Zádová opěrka invalidního vozíku lze pro přepravu zcela sklopit k sedadlu.

1. Mírně zatáhněte za popruh zadové opěrky. (1)
2. Bezpečnostní pojistky zadové opěrky se uvolní. (2)
3. Sklopte zadovou opěrku dopředu. (3)

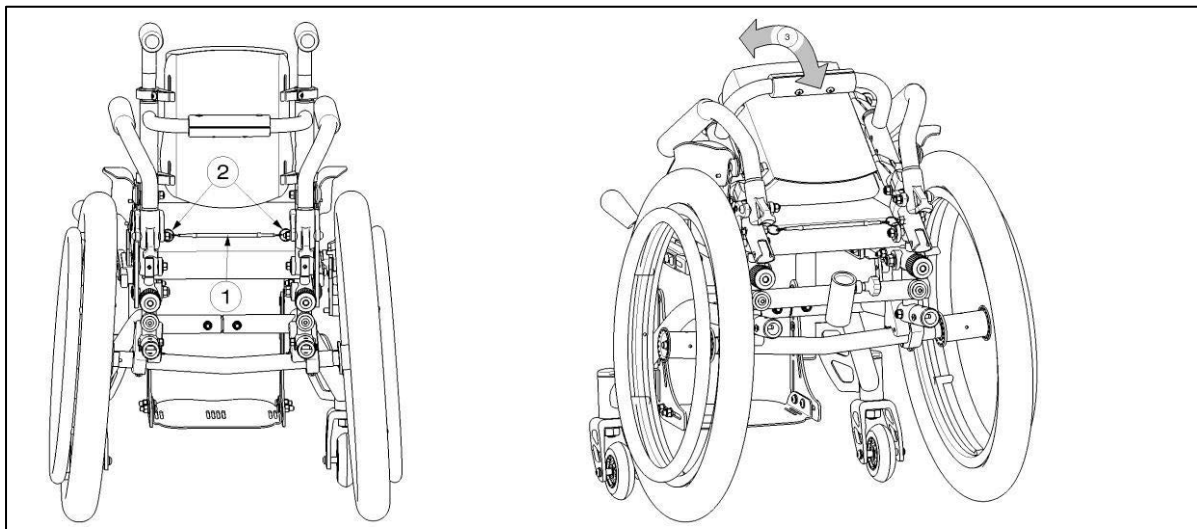

Postup vzpřímení zádové opěrky:

1. Vytáhněte zádovou opěrku až do zacvaknutí.
2. Ujistěte se, že obě bezpečnostní pojistky (2) zacvaknou do otvoru na nastavovací destičce zádové opěrky.

2.14 Plášť sedadla

VAROVÁNÍ: Nebezpečí zranění – ujistěte se, že jsou všechny popruhy zajištěné pomocí suchého zipu.

Polštář sedadla modelů Sagitta Kids lze nastavit pomocí systému popruhů, na sedadlo lze aplikovat různé pnutí.

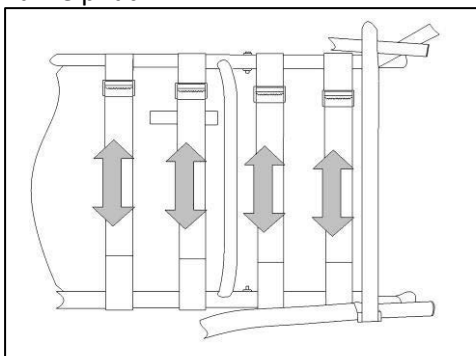

Pod polštářem sedadla jsou upínací systémy, které jsou upevněny pomocí suchého zipu, vypnutí sedadla lze upravit.

1. Povolte upínací prvky.
2. Přitáhněte příslušný popruh a do požadované polohy.
3. Připevněte jej opět pomocí suchého zipu a rukou je přitlačte k sobě.

2.15 Plášť zádové opěrky

VAROVÁNÍ: Nebezpečí zranění – ujistěte se, že jsou všechny popruhy zajištěné pomocí suchého zipu.

Zádové opěrky modelu Sagitta Kids lze flexibilně nastavit a záda uživatele mohou být různě podepřena.

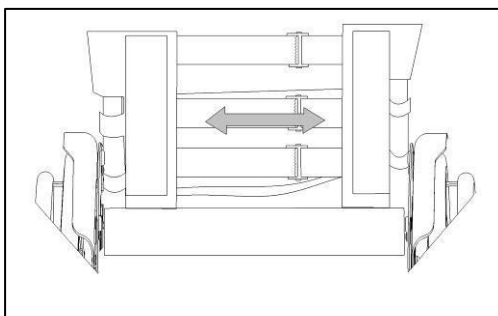

1. Sundejte polštář zádové opěrky, který je připevněn pomocí suchého zipu, nejdříve zatažením nejdříve dozadu a poté dopředu. Nyní vidíte závěsný systém s popruhy, které lze nezávisle nastavit.
2. Uvolněte konce suchého zipu příslušných popruhů.
3. Přitáhněte příslušný popruh do požadované polohy, pnutí individuálních popruhů lze měnit a podle toho nastavit podpěru sedadla.
4. Umístěte opět polštář zádové opěrky od směrem od přední části do zadní části a zajistěte pomocí suchého zipu lehkým přitlačením rukou na polštář zádové opěrky.

3 Instalace a nastavení

Pokyny v této kapitole jsou určeny pro specializované prodejce.

Nastavení aktivních lehčených vozíků Sagitta kids a Sagitta Kids SI bylo navrženo s minimálním množstvím náhradních dílů.

Pro nalezení nejbližšího servisního střediska nebo specializovaného prodejce kontaktujte nejbližší pobočku Vermeiren. Seznam poboček Vermeiren je uveden na poslední straně tohoto návodu.

VAROVÁNÍ: Riziko nebezpečného nastavení – řiďte se pouze nastaveními uvedenými v tomto návodu k obsluze.

VAROVÁNÍ: Variace povolených nastavení může změnit stabilitu vašeho invalidního vozíku (naklonění dozadu nebo do boku).

VAROVÁNÍ: Nebezpečí zranění – pomocí vhodných nástrojů se ujistěte, že jsou všechny šrouby řádně utažené.

3.1 Nástroje

- Sada maticových klíčů ve velikostech 10 a 11
- Sada imbusových klíčů ve velikostech 4 a 5

3.2 Způsob doručení

Balení s invalidním vozíkem Vermeiren Sagitta Kids, Sagitta Kids SI obsahuje:

- 1 rám s blatníky, zadní a přední kola
- 1 podnožky
- Nástroje
- Návod k obsluze
- Příslušenství

3.3 Nastavení výšky a náklonu sedadla

VAROVÁNÍ: Nebezpečí překlopení – ujistěte se, že jsou obě řídicí kolečka přimontována k přední vidlici ve stejné poloze.

VAROVÁNÍ: Nebezpečí překlopení – ujistěte se, že jsou obě řídicí kolečka přimontována ke stejné přední vidlici.

Sedadlo u vozíků Vermeiren Sagitta Kids a Sagitta Kids SI lze nastavit v různých výškách a úhlech (6°-11°) prostřednictvím změny polohy a průměru předních kol a průměru zadních kol. Pro každou výšku a úhel platí jiné nastavení předních a zadních kol. Přehled různých výšek a úhlů sedadla:

Výška sedadla bez polštáře	Úhel sedadla (standardní)	Zadní kola		Přední kola		
		Ø	Otvor	Ø	Vidlice	Otvor
370 mm	6°	18"	(1)	3"	Krátké	(1)
375 mm	6°	20"	(1)	3"	Střední	(1)
400 mm	11°	20"	(1)	4"	Střední	(2)
403 mm	6°	22"	(1)	3"	Dlouhé	(1)
428 mm	11°	22"	(1)	4"	Dlouhé	(2)

Tabulka 3: Výšky a úhly sedadla pro vozík Sagitta Kids, Sagitta Kids SI

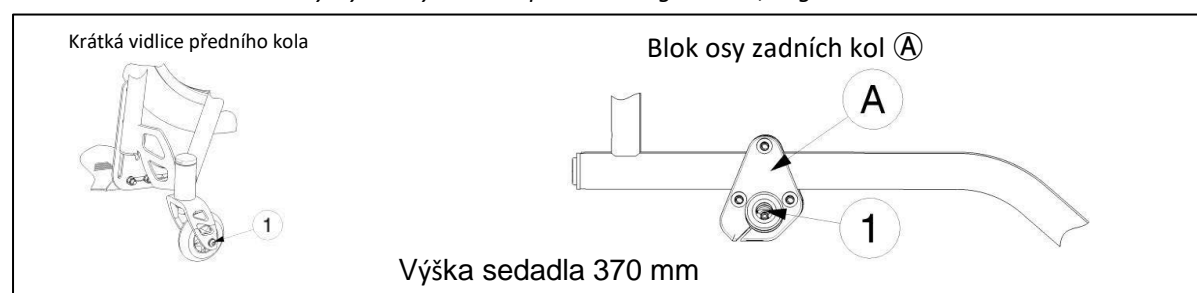

Střední vidlice předního kola

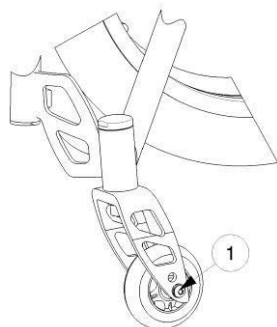

Výška sedadla 375 mm

Blok osy zadních kol [Ⓐ]

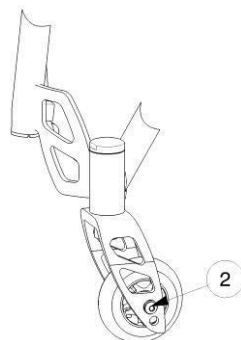
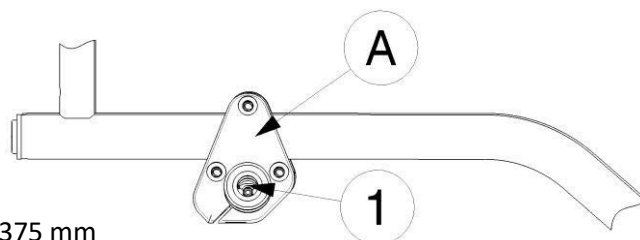

Výška sedadla 400 mm

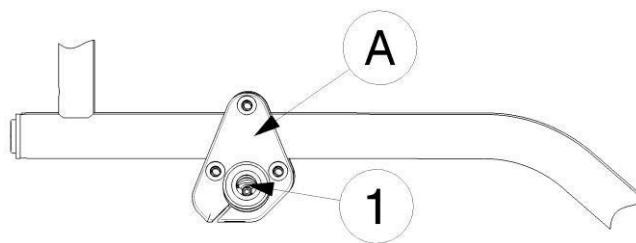

Dlouhá vidlice předního kola

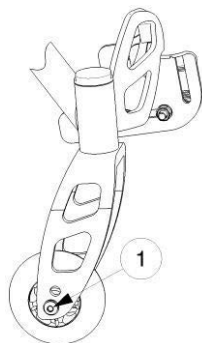

Výška sedadla 403 mm

Blok osy zadních kol [Ⓐ]

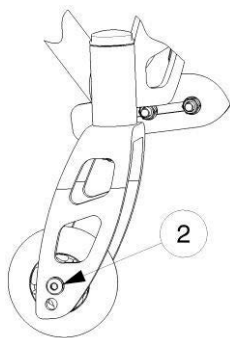
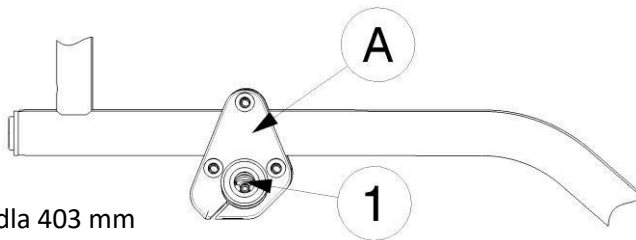

Výška sedadla 428 mm

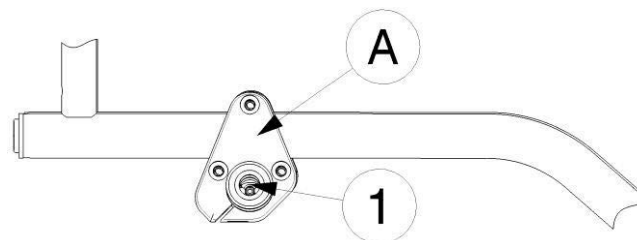

Postup změny výšky a úhlu sedadla (pokud není nutné měnit průměr zadních kol, přeskočte první čtyři kroky):

1. Sundejte zadní kola (viz kapitola 2.11).
2. Změňte průměr zadních kol.
3. Nasaďte zadní kola.
4. Zkontrolujte, zda je pouzdro osy dobře utažené.
5. Povolte otočné osy **A** předních kol.
6. Zvolte správný průměr předních kol (viz tabulka 3).
7. Umístěte přední kolečka do správného otvoru přední vidlice (tabulka 3).
8. Nainstalujte otočné osy předních kol a utáhněte je. Zkontrolujte pnutí otočné osy, aby se otáčela hladce, ale nesmí mít vůli.
9. Pokud jsou otočné osy předních kol instalované správně, jsou kolmo vůči zemi. Toto zkontrolujte.
10. Nastavte brzdy podle kapitoly 3.6.

U sedadla vozíku Vermeiren Sagitta Kids SI lze nastavit 6 různých úhlů bez změny průměrů kol a předních vidlic.

Hloubka sedadla	Úhel sedadla	Otvor
280–320 mm	Úhel sedadla (standardní – tabulka 3) -2°	1
280–320 mm	Úhel sedadla (standardní – tabulka 3) -1°	2
280–320 mm	Úhel sedadla (standardní – tabulka 3) +0°	3
280–320 mm	Úhel sedadla (standardní – tabulka 3) +1°	4
280–320 mm	Úhel sedadla (standardní – tabulka 3) +2°	5
280 mm	Úhel sedadla (standardní – tabulka 3) +4°	6
300–320 mm	Úhel sedadla (standardní – tabulka 3) +3°	6
280–320 mm	Nepoužívejte	7

Tabulka 4: Nastavitelné úhly sedadla pro Sagitta Kids SI

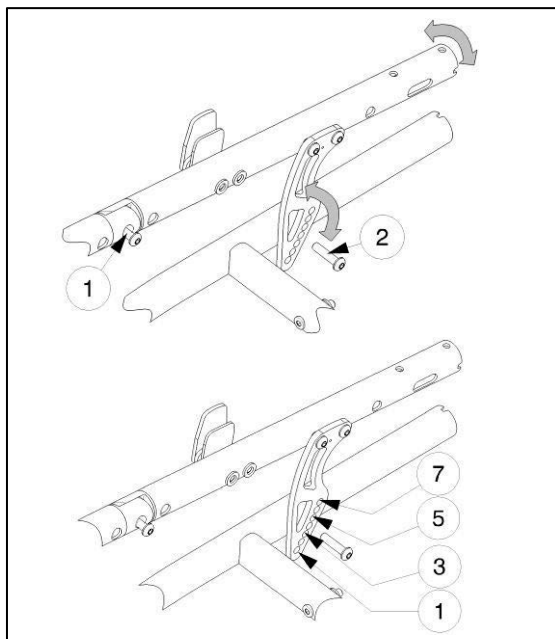

1. Povolte šroub (1).
2. Odstraňte šroub (2).
3. Nastavte úhel sedadla do požadované polohy. (viz tabulka 4)
4. Opět utáhněte šrouby (1) a (2).

3.4 Nastavení hloubky sedadla

U sedadla vozíku Vermeiren Sagitta Kids, Sagitta Kids SI lze nastavit 3 různé hloubky pomocí změny délky rámu. Toto by mělo být rozhodnuto při nákupu.

Hloubka sedadla	Délka rámu	Celková délka invalidního
280 mm	490 mm	18" zadní kola: 660 mm 20" zadní kola: 685 mm 22" zadní kola: 710 mm
300 mm	510 mm	18" zadní kola: 680 mm 20" zadní kola: 705 mm 22" zadní kola: 730 mm
320 mm	530 mm	18" zadní kola: 660 mm 20" zadní kola: 685 mm 22" zadní kola: 710 mm

Tabulka 5: Hloubka sedadla

3.5 Nastavení šířky sedadla

Ujistěte se, že se obě strany rámu nachází ve stejném otvoru. Tato nastavení provede společnost Vermeiren.

Šířka sedadla	Poloha otvoru (obr. C)
240 mm	1
260 mm	2
280 mm	3
300 mm	4
320 mm	5
340 mm	6

Tabulka 6: Šířka sedadla

Postup nastavení šířky sedadla:

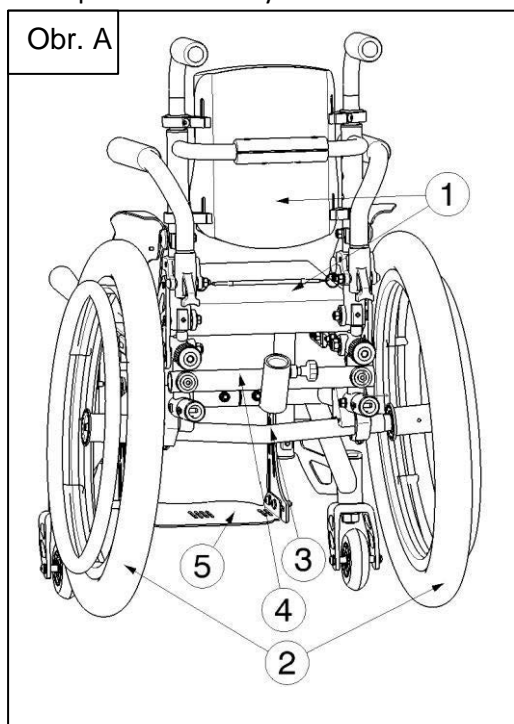

1. Sundejte polštáře sedadla a zádné opěrky (1).
2. Sundejte zadní kola (2).
3. Sundejte osu zadních kol (3).
4. Sundejte osu pro uchycení tlačné tyče (pokud je dostupná) (4).
5. Sundejte stupačky (5).
6. Vezměte polštáře, osy zadních kol, osu tlačné tyče a stupačky o správných rozměrech. (Při změně šířky sedadla je nutné zakoupit správné rozměry těchto dílů)

7. Odstraňte šrouby (1). (obr. B)
8. Nastavte rám na požadovanou šířku sedadla umístěním levé a pravé strany rámu do správného otvoru trubice (A) a (B). Pro šířky sedadla 320 a 340 mm je nutné zakoupit další tlačnou tyč (B). (obr. C)
9. Rukou řádně utáhněte šrouby (1). (obr. B)
10. Opět nasadte sundané části (polštáře, osy, zadní kola, stupáčky) se správnými rozměry. (Obr. A)

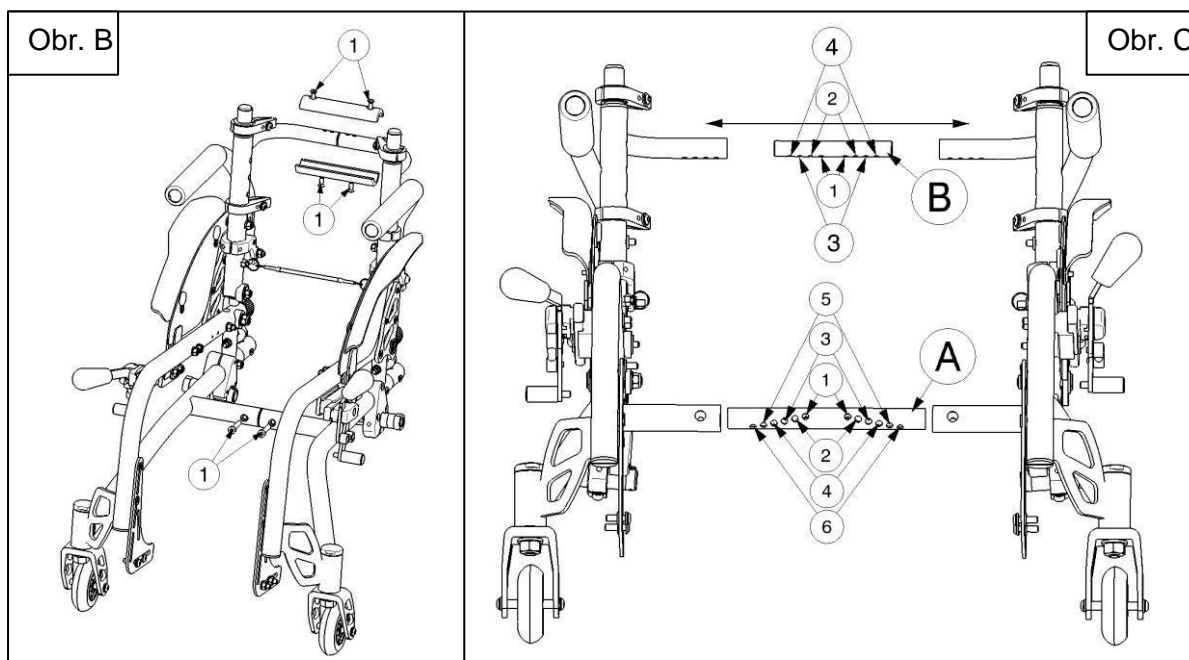

3.6 Nastavení brzd

VAROVÁNÍ: Nebezpečí zranění – brzdy může nastavit pouze váš specializovaný prodejce.

Při nastavení brzd dodržujte následující pravidla:

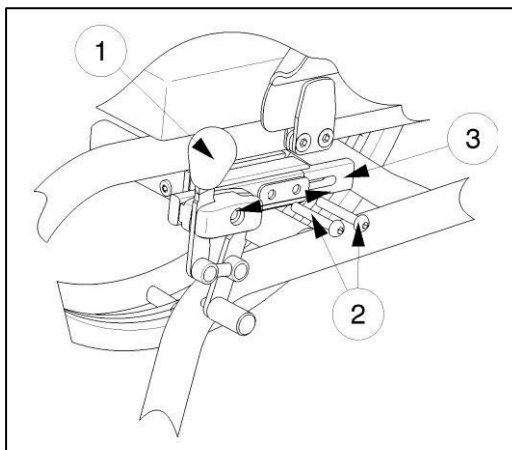

1. Nainstalujte kola podle kapitoly 2.2.
2. Odpojte brzdy zatáhnutím za páčku (1) směrem dozadu.
3. Uvolněte šrouby (2), aby brzdový mechanismus mohl klouzat po vodící liště (3).
4. Posuňte brzdový mechanismus po vodící liště (3) do požadované polohy.
5. Utáhněte šrouby (2).
6. Ověřte správnou funkci brzd.
7. Pokud je to nezbytné, zopakujte výše uvedené kroky až do správného nastavení brzd.

3.7 Nastavení úhlu zadních kol

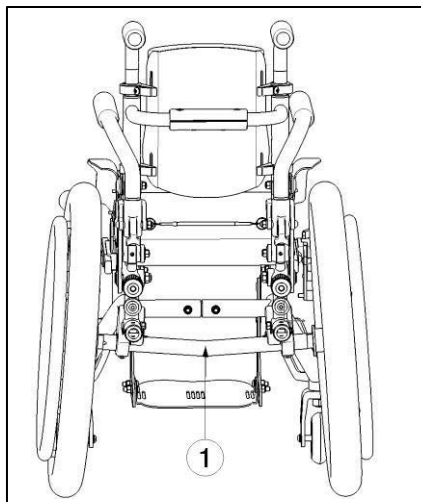

U zadních kol je možné nastavit 4 různých úhlů naklonění (4°, 6°, 8°, 10°) prostřednictvím změny osy (1) zadních kol.

3.8 Nastavení stupaček

3.8.1 Délka stupaček

VAROVÁNÍ: Nebezpečí zranění – před použitím podnožek se ujistěte, že jsou šrouby ručně dotažené.

VAROVÁNÍ: Nebezpečí poškození – zajistěte, aby se podnožky nedotýkaly země. Udržujte minimální vzdálenost 60 mm nad zemí.

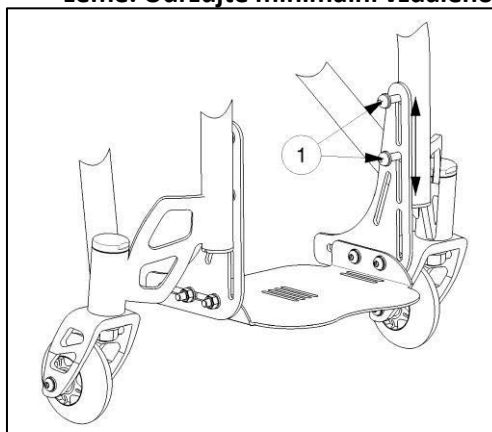

Postup nastavení délky podnožek:

1. Uvolněte šrouby (1) na levé a pravé straně.
2. Nastavte požadovanou délku podnožek.
3. Ručně utáhněte šrouby (1) na obou stranách.

3.8.2 Hloubka stupaček

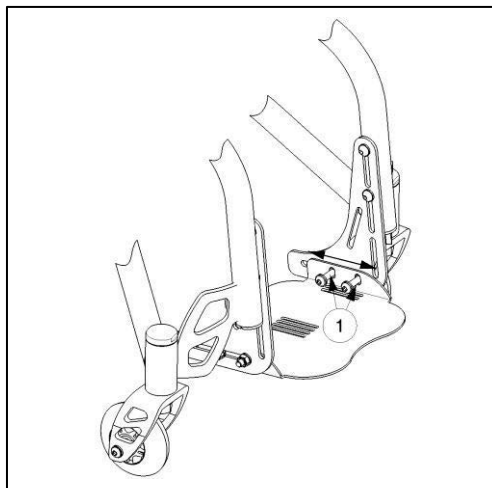

Postup nastavení úhlu hloubky stupaček:

1. Odstraňte šrouby (1).
2. Nastavte hloubku stupaček na pohodlnou polohu.
3. Řádně utáhněte šrouby (1).

3.9 Naklonění zádové opěrky

Úhel sklonu zádové opěrky je nastavitelný od -7° do 7° pro každou trubici zádového rámu zvlášť.

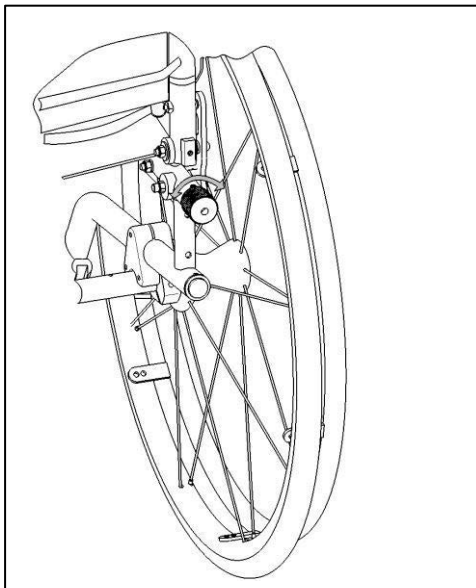

Otočte knoflíkem ve spodní straně zádové opěrky směrem doleva a zádová opěrka se nakloní dozadu.

Otočte knoflíkem ve spodní straně zádové opěrky směrem doprava a zádová opěrka se nakloní dopředu.

Ujistěte se, že mají obě zádové trubice stejný sklon.

Nastavení úhlu naklonění zádové opěrky provádějte pouze bez zatížení zádové opěrky.

3.10 Nastavení výšky zádové opěrky

Výšku zádové opěrky vozíku Sagitta Kids lze nastavit v 5 polohách. 2 polohy prostřednictvím změny rámu a 3 prostřednictvím změny polohy zádové trubice.

Rám	Změna polohy trubice zádové opěrky		
	Otvor 1	Otvor 2	Otvor 3
1	275 mm	300 mm	325 mm
2	325 mm	350 mm	375 mm

Tabulka 7: Výška zádové opěrky

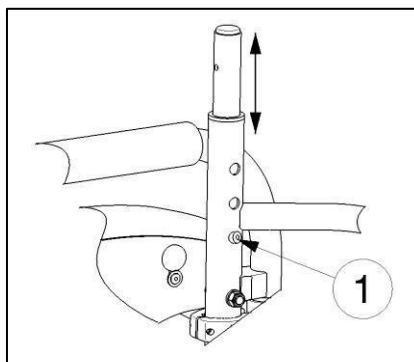

1. Sundejte polštář zádové opěrky.
2. Stiskněte tlačítko (1) na zádové trubici.
3. Posuňte zádovou trubici do požadované polohy (viz tabulka 7).
4. Ujistěte se, že tlačítko (1) zacvakne zpět do otvoru.

3.11 Nastavení stability a ovladatelnosti

VAROVÁNÍ: Nebezpečí zranění – polohu zadních kol může nastavit pouze váš specializovaný prodejce.

VAROVÁNÍ: Nebezpečí zranění – berte na vědomí, že tato nastavení mají vliv na stabilitu invalidního vozíku.

VAROVÁNÍ: Nebezpečí zranění – ujistěte se, že nedojde ke kolizi s řídicími koly.

VAROVÁNÍ: Nebezpečí zranění – pro nastavení polohy hnacích kol je nutné provést nastavení brzd.

Stabilitu a ovladatelnost lze nastavit posunutím bloku osy zadních kol (2) na rámu dopředu nebo dozadu.

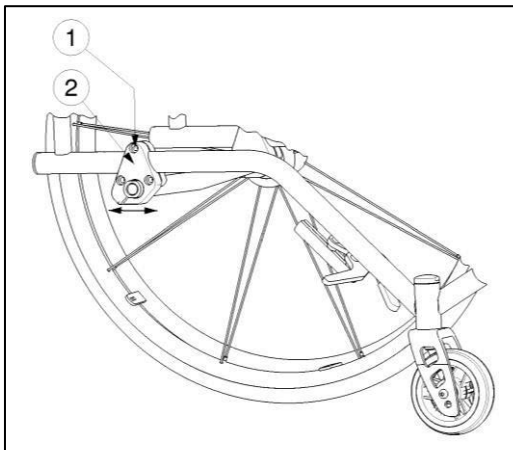

Postup nastavení stability a ovladatelnosti:

1. Uvolněte horní šroub (1) bloku osy.
2. Posuňte blok osy (2) do požadované polohy.
3. Opět utáhněte šroub (1).
4. Provedte nastavení brzd.

3.12 Výměna pneumatiky

POZNÁMKA: Vždy se ujistěte, že jsou kola dostatečně nafouknuté, protože to ovlivňuje jízdní vlastnosti.

POZNÁMKA: Neneseme žádnou odpovědnost za kola, která nebyla dodána výrobcem.

POZNÁMKA: Před sejmutím pneumatiky se v duši nesmí nacházet žádný vzduch.

VÝSTRAHA: Nebezpečí poškození – při nesprávné manipulaci může dojít k poškození ráfku. Tyto činnosti přenechte raději odborníkovi.

Pokud chcete vyměnit pneumatiky nebo duše, berte na vědomí následující:

1. Vypusťte všechn vzduch z duše.
2. Vložte páku na pneumatiku mezi pneumatiku a ráfek.
3. Pomalu a opatrně vytlačte pneumatiku ven. Tím stáhnete pneumatiku přes okraj ráfku.
4. Poté pohybujte pákou podél ráfku a pneumatika vyskočí.
5. Nyní opatrně sundejte pneumatiku od ráfku a poté oddělte duši.

POZNÁMKA: Pouze odborník může zaručit správnou montáž. Pokud tuto činnost nevykoná specializovaný prodejce, propadá nárok na záruku.

VAROVÁNÍ: Nebezpečí poškození a zranění – při montáži pneumatiky se ujistěte, že se mezi pneumatikou a ráfkem neskřípnou žádné části těla nebo předměty.

VÝSTRAHA: Nebezpečí poškození – při nafukování pneumatik zkontrolujte správný tlak. Správný tlak je uveden na stěně pneumatiky.

VÝSTRAHA: Nebezpečí poškození – používejte pouze nafukovací vybavení, které je v souladu s nařízením a ukazuje tlak v barech nebo použijte dodávanou pumpičku. Neneseme žádnou odpovědnost poškození způsobené nafukovacím vybavením, které nebylo dodáno výrobcem.

Před vložením nové vnitřní trubice:

Zkontrolujte lůžko ráfku a vnitřní stěnu pneumatiky z hlediska cizích předmětů a v případě potřeby je řádně očistěte. Zkontrolujte stav lůžka ráfku, obzvláště v okolí vzduchového ventilu.

Používejte pouze originální náhradní díly. Neneseme odpovědnost za zranění nebo poškození způsobené použitím neoriginálních dílů. Kontaktujte prosím svého specializovaného prodejce.



Před umístěním ráfkového pásku na ráfek jej nejdříve přetáhněte přes vzduchový ventil. Poté lze ráfkový pásek snadno natáhnout. Ujistěte se, že jsou všechny hlavy paprsků překryty (v případě plastových kol není ráfkový pásek vyžadován).



Natlačte pneumatiku přes hranu ráfku, začněte u vzduchového ventilu. Mírně nafoukněte duši, aby byla kulatá a vložte ji dovnitř pneumatiky.



Pokud duše pohodlně padne do pneumatiky bez jakýchkoliv přehybů (v případě přehybů vypusťte trochu vzduchu), tak můžete horní stranu pneumatiky pomocí obou rukou lehce zatlačit do ráfku, začněte u vzduchového ventilu.

Po celém obvodu na obou stranách pneumatiky se ujistěte se, že duše není skřípnutá mezi ráfkem a okrajem pneumatiky. Lehce zatlačte vzduchový ventil dovnitř a opět jej vytáhněte, abyste se ujistili, že je pneumatika v místě vzduchového ventilu umístěna správně.

Abyste se ujistili, že je kolo nahuštěné správně, přidejte pouze tolik vzduchu, aby bylo možné pneumatiku stlačit pomocí palce. Pokud se kontrolní linie na obou stranách pneumatiky nachází stejně daleko od ráfku, pak je pneumatika správně vycentrovaná. Pokud tomu tak není, vypusťte trochu vzduchu a pozici pneumatiky opravte.

Nyní lze pneumatiku nahustit na plný provozní tlak (viz maximální tlak!!) a nasadit čepičku na vzduchový ventil.

4 Údržba

Životnost invalidního vozíku je ovlivněna jeho používáním, skladováním, pravidelnou údržbou, servisem a čištěním.

4.1 Pravidelná údržba

Údržbové práce pro zajištění dobrého stavu invalidního vozíku Vermeiren jsou uvedeny níže:

- Před každou jízdou
 - Zkontrolujte pneumatiky a očistěte je. Pokud je to nezbytné, vyměňte pneumatiku.
 - Zkontrolujte dotaženost šroubů.
 - Zkontrolujte brzdy a v případě potřeby je nastavte.
 - Zkontrolujte invalidní vozík (čistota, praskliny, poškození dílů ...) a vyčistěte jej. Pokud je to nutné, obnovte ochranný lak.
- Každých 8 týdnů: kontrola a mazání či nastavení
 - Podnožek
 - Blatníků
 - Naklonění a výšky zádové opěrky
 - Brzdová páčka
 - Osy kol
- Každých 6 měsíců nebo s každým novým uživatelem
 - Celková kontrola
 - Dezinfekce
 - Přední kola, případně vyčistěte ložiska

Na konci tohoto návodu k obsluze máte k dispozici plán údržby.

Opravu a montáž náhradních dílů u vašeho invalidního vozíku může provést pouze specializovaný prodejce.

Je možné instalovat pouze originální náhradní díly Vermeiren.

4.2 Přeprava a skladování

Při přepravě a skladování invalidního vozíku dodržujte následující pokyny:

- Uchovávejte na suchém místě (mezi +5 °C a +41 °C).
- Relativní vlhkost vzduchu by měla být mezi 30 % a 70 %.
- Invalidní vozík dostatečně zakryjte nebo zabalte pro ochranu před korozi a cizími tělesy. (např. slaná voda, mořský vzduch, písek, prach).
- Všechny oddělené části uskladněte společně na jednom místě (nebo je v případě nutnosti označte), aby nedošlo k záměně s jinými produkty při opětovné montáži.
- Součásti musí být uskladněny bez vystavení napětí (neumisťujte těžké předměty na invalidní vozík, nesvírejte jej, ...).

4.3 Péče

4.3.1 Polštáře sedadla a zádové opěrky

Při čištění polštářů sedadla a zádové opěrky postupujte následovně:

- Sedadlo a zádovou opěrku čistěte pomocí hadříku navlhčeného v teplé vodě. Buďte opatrní, abyste nenamočili polštáře sedadla a zádové opěrky.
- Pro čištění houževnatých nečistot použijte jemný čisticí prostředek.
- Skvrny lze odstranit pomocí houbičky nebo jemného kartáčku.
- Nepoužívejte silné čisticí prostředky jako rozpouštědla a nepoužívejte tvrdé kartáčky.
- K čištění nikdy nepoužívejte páru a/nebo vysokotlaké čističe.

4.3.2 Plastové části

Plastové části invalidního vozíku čistěte čisticími přípravky na plasty. Používejte pouze měkký kartáček nebo měkkou houbu.

Mezi plastové části patří například blatníky, madla, pneumatiky.

4.3.3 Povrchová úprava

Vysoce kvalitní povrchová úprava zaručuje optimální ochranu před korozi. Pokud dojde k poškození vnější povrchové úpravy poškrábáním nebo jiným způsobem, obraťte se na Vašeho specializovaného prodejce pro opravu postižené části.

Pro čištění používejte pouze teplou vodu a běžné domácí čisticí prostředky a jemné kartáčky a tkaniny. Ujistěte se, že voda nepronikne do trubek.

Pozinkované části zpočátku čistěte pouze pomocí suchého hadříku. Neústupné nečistoty lze nejlépe odstranit pomocí vhodného komerčního čističe na pozinkované povrchy.

4.4 Kontrola

V zásadě doporučujeme provést jednu kontrolu za rok a minimálně jednu před použitím. Všechny následující kontroly musí být provedeny a zdokumentovány autorizovanou osobou:

- Kontrola částí rámu a kloubových trubíc z hlediska deformace, prasklin a narušené funkce.
- Vizuální kontrola nátěru (riziko koroze v případě narušení).
- Kontrola správné funkce kol (volný běh, vyvážené točení, pevnost osy, pneumatiky, vzorek, stav obručí, tlak v případě nafukovacích pneumatik, pohyb osy atd.).
- Kontrola dotaženosti a usazení všech šroubů.
- Ověření množství mazání v kovových kloubech pohyblivých částí.
- Stav a bezpečnost vedení a os řídicích kol. Vizuální kontrola všech plastových částí z hlediska prasklin a lámavých míst.
- Kontrola funkce nastavení (naklonění zádové opěrky, výška zádové opěrky).
- Funkční zkouška blatníků a podnožek (zatížení, deformace, opotřebení v důsledku zatížení, aretační šrouby).
- Kontrola funkce dalších oddělitelných částí (například: zařízení proti překlopení, bezpečnostní pás, instalace zad/sedadla atd.).
- Úplnost balení při dodání, je obsažen návod k obsluze?

Pokud byla provedena kontrola výše uvedených bodů, zaznamenejte tuto servisní prohlídku v plánu údržby.

4.5 Dezinfekce

VAROVÁNÍ: Nebezpečné produkty – dezinfekci mohou používat pouze autorizované osoby.

VAROVÁNÍ: Nebezpečné produkty, může dojít k podráždění pokožky – noste vhodné ochranné oděvy, abyste předešli podráždění pokožky. Přečtěte si produktové informace o dezinfekčním prostředku.

Všechny části invalidního vozíku lze ošetřit pomocí dezinfekčního prostředku.

Všechny kroky dezinfekce rehabilitačního zařízení, jednotlivých komponent nebo jiného příslušenství musí být zaznamenány v záznamech o dezinfekci spolu s následujícími údaji (s příloženou dokumentací o produktu):

Datum dezinfekce	Důvod	Specifikace	Látka a koncentrace	Podpis
------------------	-------	-------------	---------------------	--------

Tabulka 8: Příklad záznamu o dezinfekci

Zkratky použité ve sloupci 2 (důvod):

V = Podezření na infekci

IF = Infekce

W = Opakovaná dezinfekce

I = Kontrola

Prázdňá tabulka pro záznamy o desinfekci je v kapitole 9.

Doporučené dezinfekční prostředky pro čištění (podle seznamu Ústavu Roberta Kocha, RKI) jsou uvedeny v tabulce níže. Aktuální seznam dezinfekčních prostředků RKI je k dispozici na webových stránkách Ústavu Roberta Kocha (RKI) (www.rki.de).

Účinná látka	Název produktu	Dezinfekce při praní		Dezinfekce povrchu (dezinfekce kartáčováním /stíráním)		Dezinfekce výměšků 1 díl sputa nebo stolice + 2 díly zředěného roztoku nebo 1 díl moči + 1 díl zředěného roztoku						Oblast působení	Výrobce nebo dodavatel
		Zředěný roztok	Čas potřebný pro působení	Zředěný roztok	Čas potřebný pro působení	Sputum		Stolice		Moč			
						Zředěný roztok	Čas potřebný pro působení	Zředěný roztok	Čas potřebný pro působení	Zředěný roztok	Čas potřebný pro působení		
		%	Hod.	%	Hod.	%	Hod.	%	Hod.	%	Hod.		
Fenol nebo derivát fenolu	Amocid	1	12	5	6	5	4	5	6	5	2	A	Lysoform
	Gevisol	0,5	12	5	4	5	4	5	6	5	2	A	Schülke & Mayr
	Helipur			6	4	6	4	6	6	6	2	A	B. Braun
	m-kresolový mýdlový roztok	1	12	5	4							A	
	Fenol	1	12	3	2							A	
Chlór, organické nebo anorganické látky s aktivním chlórem	Chloramin-T DAB 9	1,5	12	2,5	2	5	4					A ₁ B	
	Clorina	1,5	12	2,5	2	5	4					A ₁ B	Lysoform
	Trichlorol	2	12	3	2	6	4					A ₁ B	Lysoform
Sloučeniny	Apesin AP100 ₂			4	4							AB	Tana PROFESSIONAL
	Dismozon pur ₂			4	1							AB	Bode Chemie
	Perform ₂			3	4							AB	Schülke & Mayr
	Wofesteril ₂			2	4							AB	Kesla Pharma
Formaldehyd a/nebo jiné deriváty aldehydu	Aldasan 2000			4	4							AB	Lysoform
	Antifect FD 10			3	4							AB	Schülke & Mayr
	Antiseptica surface disinfection 7			3	6							AB	Antiseptica
	Apesin AP30			5	4							A	Tana PROFESSIONAL
	Bacillocid special			6	4							AB	Bode Chemie
	Buraton 10F			3	4							AB	Schülke & Mayr
	Desomed A 2000			3	6							AB	Desomed
	Nemocniční dezinfekční přípravek			8	6							AB	Dreiturm
	Desomed Perfekt			7	4							AB	Desomed
	Formaldehydový roztok (DAB 10). (formalín)	1,5	12	3	4							AB	
	Incidin Perfekt	1	12	3	4							AB	Ecolab
	Incidin Plus			8	6							A	Ecolab
	Kohrsolin	2	12	3	4							AB	Bode Chemie
	Lysoform	4	12	5	6							AB	Lysoform
	Lysoformin	3	12	5	6							AB	Lysoform
	Lysoformin 2000			4	6							AB	Lysoform
	Melsept	2	12	4	6							AB	B. Braun
	Melsitt	4	12	10	4							AB	B. Braun
	Minutil	2	12	6	4							AB	Ecolab
	Multidor			3	6							AB	Ecolab
Nüscosept			5	4							AB	Dr. Nüsken Chemie	
Optisept			7	4							AB	Dr. Schumacher	
Pursept-FD			7	4							AB	Merz	
Ultrasol F	3	12	5	4							AB	Fresenius Kabi	
Amfoterní povrchově aktivní látky	Tensodur 103	2	12									A	MFH Marienfelde
Louh	Vápenné mléko ₃							20	6			A ₃ B	

1 Při desinfece nepůsobí proti mykobakteriím, obzvláště při výskytu krve. 2 Není vhodné pro desinfece povrchů znečištěných krví nebo pórovitých povrchů (např. surové dřevo).
 3 Neúčinné u tuberkulózy; příprava vápenného mléka: 1 díl rozpuštěného hydroxidu vápenatého + 3 díly vody.
 * provedena kontrola účinnosti na virech v souladu s testovacími metodami RKI (federální zdravotní hlášení 38 (1995) 242).
 A: Vhodné pro zahubení zárodků bakterií včetně mykobakterií a hub a plísňových spor.
 B: Vhodné pro zneškodnění virů.

Tabulka 9: Dezinfekční prostředky

V případě jakýchkoliv dotazů týkajících se dezinfekce se prosím obraťte na vašeho specializovaného prodejce, který vám ochotně poradí.

5 Záruka

Výňatek ze „Všeobecných obchodních podmínek“:

(...)

5. Záruční doba je 24 měsíců. Díky našim požadavkům na vysokou kvalitu můžeme prodloužit časové období na záruční nároky nad rámec těchto základních statutárních požadavků pro

(...)

-Rám a křížový závěs invalidních vozíků

4 roky

Záruka se nevztahuje na poškození z důvodu změn struktury našich produktů, nedostatečné údržby, špatného zacházení či skladování nebo používání neoriginálních dílů.

Záruka se také nevztahuje na přirozené opotřebení dílů a funkčních součástí. (...)

6 Likvidace

Za účelem likvidace invalidního vozíku se obraťte na Váš místní sběrný dvůr nebo produkt vraťte specializovanému prodejci. Po důkladném očištění jej budeme moci poslat zpět výrobci, který produkt zlikviduje a řádně recykluje, přičemž roztřídí všechny materiály komponent.

Zabalené materiály lze odvézt do sběrného dvora nebo recyklačního centra nebo specializovanému prodejci.

7 Prohlášení o shodě

The manufacturer or his authorized representative :

N.V. VERMEIREN N.V

Address :

Vermeirenplein 1/15

2920 Kalmthout

Belgium

declares under his sole responsibility that the CE marked medical devices :

Productgroup: Manual wheelchairs

Brand: Vermeiren

Type: Sagitta

have been classified as class I, according to annex IX MDD 93/42/EEC, rule 1,

and is manufactured in full conformity with the European instructions below - including the latest modifications - and with the national law, that organizes this directions :

Medical devices directive MDD 93/42/EEC

and is in conformity with the relevant European harmonized standards:

EN 12182: 1999, EN 12183: 2009

8 Plán údržby

Datum	Údržba	Poznámky	Kapitola
1/1/2011	Mazání a běžná údržba	žádné	

9 Záznamy o dezinfekci

Datum dezinfekce	Důvod	Specifikace	Látka a koncentrace	Podpis

Zkratky použité ve sloupci 2 (důvod):
V = Podezření na infekci **IF** = Infekce **W** = Opakovaná dezinfekce **I** = Kontrola



SERVIS

Provedené servisy na manuálním vozíku:

Razítko obchodního zástupce:

Datum:

Razítko obchodního zástupce:

Datum:

Razítko obchodního zástupce:

Datum:

Razítko obchodního zástupce:

Datum:

Razítko obchodního zástupce:

Datum:

Razítko obchodního zástupce:

Datum:

Razítko obchodního zástupce:

Datum:

Razítko obchodního zástupce:

Datum:

Razítko obchodního zástupce:

Datum:

Razítko obchodního zástupce:

Datum:

- Pro úplný seznam servisů a dodatečné technické informace prosím navštivte Vašeho nejbližšího specializovaného prodejce.
Více informací najdete na našich webových stránkách www.vermeiren.com.

ITALIANO

GARANZIA CONTRATTUALE

La carrozzine manuali sono garantite 5 anni, la carrozzine ultra leggera 4 anni. Le carrozzine elettroniche, tricicli, letti e altri prodotti: 2 anno contro tutti i difetti di costruzione o di materiale (batterie 6 mesi). Multiposizioni 3 anni. Questa garanzia e' limitata alle sostituzione di parti riconosciute difettose.

CONDIZIONI

Per far valere la garanzia, e' necessario indirizzarla al vostro distributore di fiducia che presentera' al produttore il tagliando.

RISERVE

Questa garanzia non potra' essere applicata nei seguenti casi:

- danno dovuto al cattivo ed improprio utilizzo della carrozzina,
- danno subito durante il trasporto,
- incidente o caduta,
- smontaggio, modifica, o riparazione effettuate in proprio,
- usura abituale della carrozzina,
- invio del tagliando di garanzia con la data di acquisto.

VERMEIREN

**WAARBORG
GARANTIE
WARRANTY
GARANTIE
GARANZIA**



N.V. VERMEIREN N.V.
VERMEIRENPLEIN 1-15
B-2920 Kalmthout

Tel.: 00 32 (0)3 620 20 20
Fax: 00 32 (0)3 666 48 94
www.vermeiren.com

B

Naam/Nom/Jméno
Name/Nome
Adres/Adresse/Adresa
Adresse/Indirizzo

Woonplaats/Domicile/Město
Wohnort/Citta

E-mail

Artikel/Article/Položka
Artikel/Articolo

Reeks nr./N° de série/Sériové
číslo. Serien-Nr./No. di serie

Aankoopdatum/Date d'achat/Datum
zakoupení Kaufdatum/Data di acquisto

Stempel verkoper/Timbre du vendeur
Razítko prodejce/Händlerstempel
Timbro del rivenditore

A

Naam/Nom/Jméno
Name/Nome
Adres/Adresse/Adresa
Adresse/Indirizzo

Woonplaats/Domicile/Město
Wohnort/Citta

E-mail

Artikel/Article/Položka
Artikel/Articolo

Reeks nr./N° de série/Sériové
číslo. Serien-Nr./No. di serie

Aankoopdatum/Date d'achat/Datum
zakoupení Kaufdatum/Data di acquisto

Stempel verkoper/Timbre du vendeur
Razítko prodejce/Händlerstempel
Timbro del rivenditore

NEDERLANDS

CONTRACTUELE GARANTIE

Op de manuele rolstoelen geven wij 5 jaar, lichtgewicht rolstoelen 4 jaar. Op de elektronische rolstoelen, driewielers, bedden en andere producten : 2 jaar waarborg op constructie of materiaalfouten (batterijen 6 maanden). Op multi-position rolstoelen geven we 3 jaar waarborg. Deze garantie is uitdrukkelijk beperkt tot de vervanging van defecte stukken of onderdelen.

TOEPASSINGSVOORWAARDEN

Om aanspraak te kunnen maken op de waarborg, bezorgt u het garantiecertificaat dat u heeft bewaard, aan uw Vermeiren dealer. De waarborg is enkel geldig in de zetel van de onderneming.

UITZONDERINGEN

Deze garantie is niet van toepassing in geval van:

- schade te wijten aan het verkeerd gebruik van de rolstoel,
- beschadiging tijdens het transport,
- een val of een ongeval
- een demontage, wijziging of herstelling uitgevoerd buiten onze firma,
- normale slijtage van de rolstoel,
- niet inzenden van de garantiestroom.

FRANCAIS

GARANTIE CONTRACTUELLE

Les fauteuils manuels standard sont garantis 5 ans, les fauteuils ultra légers 4 ans. Les fauteuils électroniques, tricycles, lits et d'autres produits: 2 ans contre tous vices de construction ou de matériaux (batteries 6 mois). Fauteuils multiposition 3 ans. Cette garantie est expressément limitée au remplacement des éléments ou pièces détachées reconstruites défectueuses.

CONDITIONS D'APPLICATION

Pour prétendre à cette garantie, il faut présenter le certificat de garantie que vous avez conservé à votre distributeur Vermeiren. La garantie est uniquement valable au siège de la société.

RESERVES

Cette garantie ne pourra être appliquée en cas de:

- dommage dû à la mauvaise utilisation du fauteuil,
- endommagement pendant le transport,
- accident ou chute,
- démontage, modification ou réparation fait en dehors de notre société,
- usure normale du fauteuil,
- non retour du coupon de garantie.

ČESKY

SMUVNÍ ZÁRUKA

Na standardní invalidní vozíky poskytujeme záruční dobu 5 let, na lehčené invalidní vozíky 4 roky. Elektronické invalidní vozíky, tříkolky, lůžka a další produkty: 2 roky (baterie 6 měsíců) a vícepolohové invalidní vozíky 3 roky. Tato záruka je limitována na výměnu vadných či náhradních dílů.

PODMÍNKY UPLATNĚNÍ

Za účelem uplatnění záruky je nutné Vašemu oficiálnímu prodejci Vermeiren předat část „B“ této karty. Záruka je platná pouze při výměně dílů společností Vermeiren, Belgie.

VÝJIMKY

Tato záruka pozbývá platnosti v případě:

- poškození z důvodu nesprávného použití,
- poškození během přepravy,
- nehody,
- demontáže, úpravy či opravy provedené mimo naši společnost a/nebo oficiálního obchodního zastoupení společností Vermeiren,
- běžného opotřebení invalidního vozíku,
- nedodání záruční karty

DEUTSCH

GARANTIEERKLÄRUNG

Wir garantieren, dass für unsere Rollstühle hochwertige Produkte verwendet werden, die in sorgfältiger Verarbeitung nach dem neuesten Stand der Technik montiert werden.

Bevor Ihr Rollstuhl unser Werk verlassen hat, wurde er einer eingehenden Endkontrolle unterzogen, um auch letzte, eventuell vorhandene Mängel aufzuspüren.

Auf Standardrollstühle gewähren wir eine Garantie von 5 Jahren, auf Leichtgewichtrollstühle 4 Jahre, auf elektronische Rollstühle, Dreiräder, Betten und andere Produkte: 2 Jahre (Batterien 6 Monate), auf Multifunktionsrollstühle 3 Jahre.

In dieser Garantie eingeschlossen sind alle Mängel, die auf einen Produkt- oder Verarbeitungsfehler zurückzuführen sind. Dieser Garantie unterliegen keine Schäden aus unsachgemäßer Benutzung. Ebenfalls sind Verschleißteile von der Garantie ausgenommen.

Sollte einmal der Fall eingetreten sein, dass Sie aus berechtigtem Grunde mit Ihrem Rollstuhl unzufrieden sind, so wenden Sie sich bitte unverzüglich an Ihren Fachhändler. Er wird sich in enger Zusammenarbeit mit uns darum bemühen, eine für Sie zufriedenstellende Lösung zu finden.



N.V. VERMEIREN N.V.
Vermeirenplein 115
B-2920 Kalmthout
Belgie

A

- terugsturen binnen de 8 dagen na aankoop of registreer uw product via onze website, <http://www.vermeiren.be/registration>
- à renvoyer dans les 8 jours après achat ou régistrer votre produit sur notre site, <http://www.vermeiren.be/registration>
- dodejte prosím do 8 dní od data zakoupení nebo Váš produkt zaregistrujte na našich webových stránkách <http://www.vermeiren.be/registration>
- zurückschicken innerhalb von 8 Tagen nach kauf oder registrieren Sie Ihr Produkt auf unserer website, <http://www.vermeiren.be/registration>
- da restituire entro 8 giorni dalla data di acquisto o registri il vostro prodotto al nostro web site, <http://www.vermeiren.be/registration>

B

- in geval van herstelling, kaart "B" bijvoegen.
- en cas de réparation, veuillez ajouter la carte "B".
- v případě opravy prosím přiložte část „B“.
- im Falle einer Reparatur, Karte "B" beifügen
- in case di riparazione, rispediteci la carta "B".



Poznámky

A series of horizontal dotted lines for writing notes.





Poznámky

A series of horizontal dotted lines for taking notes.

Belgium

N.V. Vermeiren N.V.

Vermeirenplein 1 / 15
B-2920 Kalmthout
Tel.: +32(0)3 620 20 20
Fax: +32(0)3 666 48 94
web: www.vermeiren.be
e-mail: info@vermeiren.be

France

Vermeiren France S.A.

Z. I., 5, Rue d'Ennevelin
F-59710 Avelin
Tel.: +33(0)3 28 55 07 98
Fax: +33(0)3 20 90 28 89
web: www.vermeiren.fr
e-mail: info@vermeiren.fr

Italy

Reatime S.R.L.

Via Torino 5
I-20814 Varedo MB
Tel: +39 0362 55 49 50
Fax: +39 0362 54 30 91
web: www.reatime.it
e-mail: info@reatime.it

Poland

Vermeiren Polska Sp. z o.o

ul. Łączna 1
PL-55-100 Trzebnica
Tel: +48(0)71 387 42 00
Fax: +48(0)71 387 05 74
web: www.vermeiren.pl
e-mail: info@vermeiren.pl

Spain

Vermeiren Iberica, S.L.

Trens Petits, 6. - Pol. Ind. Mas Xirgu.
17005 Girona
Tel.: +34 902 48 72 72
Fax: +34 972 40 50 54
web: www.vermeiren.es
e-mail: info@vermeiren.es

Germany

Vermeiren Deutschland GmbH

Wahlerstraße 12 a
D-40472 Düsseldorf
Tel.: +49(0)211 94 27 90
Fax: +49(0)211 65 36 00
web: www.vermeiren.de
e-mail: info@vermeiren.de

Austria

L. Vermeiren Ges. mbH

Winetzhammerstraße 10
A-4030 Linz
Tel.: +43(0)732 37 13 66
Fax: +43(0)732 37 13 69
web: www.vermeiren.at
e-mail: info@vermeiren.at

Switzerland

Vermeiren Suisse S.A.

Hühnerhubelstraße 59
CH-3123 Belp
Tel.: +41(0)31 818 40 95
Fax: +41(0)31 818 40 98
web: www.vermeiren.ch
e-mail: info@vermeiren.ch

The Netherlands

Vermeiren Nederland B.V.

Domstraat 50
NL-3864 PR Nijkerkerveen
Tel: +31(0)33 2536424
Fax: +31(0)33 2536517
web: www.vermeiren.com
e-mail: info@vermeiren.be

Czech Republic

Vermeiren ČR S.R.O.

Sezemická 2757/2 - VGP Park
193 00 Praha 9 - Horní Počernice
Tel.: +420 731 653 639
Fax: +420 596 121 976
web: www.vermeiren.cz
e-mail: info@vermeiren.cz