

VERMEIREN

D200B69

NÁVOD K OBSLUZE



Pokyny pro specializovaného prodejce

Tento návod k obsluze je součástí produktu a musí být součástí každého prodaného produktu. Verze: A, 2016-07

Všechna práva vyhrazena, včetně překladu.

Je zakázáno šíření jakékoliv části tohoto katalogu jakýmkoliv způsobem (tisk, kopie, mikrofilm nebo jiný způsob) bez písemného souhlasu vydavatele, nebo zpracování, duplikace či distribuce prostřednictvím elektronických systémů.

© Vermeiren GROUP 2016

Obsah

Úvod	2
1 Popis výrobku	3
1.1 Určení	3
1.2 Technické parametry	4
1.3 Nákres	5
1.4 Příslušenství	5
1.5 Umístění identifikačního štítku	6
1.6 Vysvětlení symbolů	6
1.7 Bezpečnostní zásady	6
2 Způsob používání	7
2.1 Přenášení invalidního vozíku	7
2.2 Montáž zadních kol	7
2.3 Rozkládání invalidního vozíku	7
2.4 Montáž a demontáž stupaček	8
2.5 Obsluha brzd	8
2.6 Montáž a demontáž područek	8
2.7 Nasedání a sesedání z invalidního vozíku	10
2.8 Správná poloha na invalidním vozíku	10
2.9 Jízda na invalidním vozíku	10
2.10 Pohyb po nakloněných plochách	11
2.11 Překonávání prahů a obrubníků	11
2.12 Skládání invalidního vozíku	12
2.13 Sundávání kol	13
2.14 Přeprava v automobilu	13
2.15 Používání invalidního vozíku jako sedadla v motorových vozidlech	13
3 Montáž a regulace	15
3.1 Nářadí	16
3.2 Elementy křesla	16
3.3 Regulace výšky sedu	16
3.4 Regulace brzd	17
3.5 Regulace stupaček	18
3.6 Regulace područek	19
4 Údržba	19

Předmluva

Nejdříve ze všeho bychom Vám rádi poděkovali za Vaši důvěru vyjádřenou výběrem jednoho z našich invalidních vozíků.

Invalidní vozíky Vermeiren jsou výsledkem mnohaletého výzkumu a zkušeností. Během vývoje byl kladen důraz především na snadné a praktické použití invalidního vozíku.

Očekávaná životnost invalidního vozíku je 8 let a je silně ovlivněna poskytovanou péčí a údržbou vozíku.

Tento návod k obsluze Vás seznámí s provozem tohoto invalidního vozíku.

Dodržování uživatelských instrukcí a pokynů k údržbě je nezbytnou součástí záručních podmínek.

Tento návod obsahuje nejnovější verzi produktu. Společnost Vermeiren si vyhrazuje právo na změny bez povinnosti přizpůsobit či vyměnit předchozí dodané modely.

Pokud máte jakékoliv otázky, obraťte se prosím na Vašeho specializovaného prodejce.

1 Popis výrobku

1.1 Určení

Invalidní vozík je určen pro jedince s potížemi s chůzí nebo s nemožností chůze.

Invalidní vozík je určen pro přesun 1 osoby.

Invalidní vozík je vhodný pro vnitřní i venkovní použití.

Uživatel může invalidní vozík pohánět sám nebo jej může tlačit asistent.

Různé typy montáže a příslušenství a modulární konstrukce umožňují plné využití osobami s následujícími postiženími:

- ochrnutí
- ztráta končetin (amputace dolní končetiny)
- vada nebo deformace končetin
- ztuhlé nebo poškozené klouby
- srdeční selhání a špatný krevní oběh
- narušení rovnováhy
- kachexie (svalová slabost)
- a také osobami s pokročilým věkem.

Při stanovení individuálních požadavků berte v úvahu následující:

- velikost těla a hmotnost (max. 130 kg)
- fyzický a psychický stav
- podmínky obydlí
- životní prostředí

Invalidní vozík by se měl používat pouze na povrchu, kde se mohou všechny čtyři kola dotýkat země, a kde je kontakt dostatečný pro rovnoměrné pohánění kol.

Doporučujeme si vyzkoušet používání na nerovném povrchu (dlažební kostky atd.), ve svahu, v zatáčkách a vyzkoušet si překonávání překážek (obrubníky apod.).

Invalidní vozík by se neměl používat jako žebřík, ani pro přepravu těžkých či horkých předmětů.

Při používání na rohožích, kobercích či volné podlahové krytině hrozí poškození této krytiny.

Používejte pouze schválená příslušenství od společnosti Vermeiren.

Výrobce není odpovědný za škodu způsobenou nedostatečným nebo nesprávným servisem nebo nedodržováním pokynů uvedených v tomto manuálu.

Dodržování pokynů týkajících se uživatele a údržby jsou v rámci záručních podmínek zásadní.

Zrakově postižené osoby mohou kontaktovat prodejce za účelem poskytnutí pokynů k použití.

1.2 Technické parametry

Níže uvedené technické parametry popisují invalidní vozík ve standardní konfiguraci. Pokud uživatel používá jiné stupačky/područky či jiné příslušenství, hodnoty se budou lišit.

Výrobce	Vermeiren							
Adresa	Vermeirenplein 1/15, B-2920 Kalmthout							
Typ	Mechanický invalidní vozík							
Model	D200 B69							
Maximální hmotnost uživatele	130 kg							
								
Popis	Rozměry							
Efektivní šířka sedáku	380 mm	400 mm	420 mm	440 mm	460 mm	480 mm	500 mm	520 mm
Celková šířka (závisí na šířce sedáku)	580 mm	600 mm	620 mm	640 mm	660 mm	680 mm	700 mm	720 mm
Popis	Minimální rozměry				Maximální rozměry			
Celková délka se stupačkou	1010 mm							
Délka po složení	1010 mm							
Šířka po složení	300 mm							
Výška po složení	880 mm				940 mm			
Celková hmotnost	16,8 kg							
Hmotnost nejtěžší části	9,3 kg							
Statická stabilita při sjezdu	16° (ve standardní konfiguraci)							
Statická stabilita při jízdě do kopce	12° (ve standardní konfiguraci)							
Příčná statická stabilita	20° (ve standardní konfiguraci)							
Max. bezpečný sklon	12°							
Max. výška překonatelné překážky	60 mm							
Úhel sklonu sedadla	5°							
Efektivní hloubka sedadla	430 mm							
Výška předního okraje sedadla	470 mm				530 mm			
Úhel sklonu opěrky	5°							
Výška opěrky	420 mm							
Vzdálenost sedadla od stupačky	410 mm							
Úhel mezi sedadlem a plochou stupačky	-1,5°				18,5°			
Úhel mezi stupačkou a plochou podnožky	80°				100°			
Úhel mezi sedadlem a stupačkou	98,5°							
Vzdálenost područky od sedadla	220 mm				240 mm			
Přední pozice područky	410 mm							
Průměr ráfku	535 mm							
Pozice vodorovné osy (sklon)	37 mm							
Minimální poloměr otáčení	1500 mm							
Průměr zadních kol PU	22"				24"			
Průměr otočných koleček PU	200 mm							
Teplota pro uchovávání a používání	+ 5 °C				+ 41 °C			
Vlhkost vzduchu pro uchovávání a používání	30 %				70 %			
Výrobce si vyhrazuje právo provést změny technických parametrů. Tolerovaná odchylka ± 15 mm / 1,5 kg / °								

Tabulka 1: Technické parametry

Vozík je v souladu s požadavky následujících norem:

ISO 7176-8 Požadavky a testy na statickou pevnost, odolnost proti nárazu a únavovou pevnost.

ISO 7176-16 Ohnivzdornost čalouněných součástí

1.3 Nákres

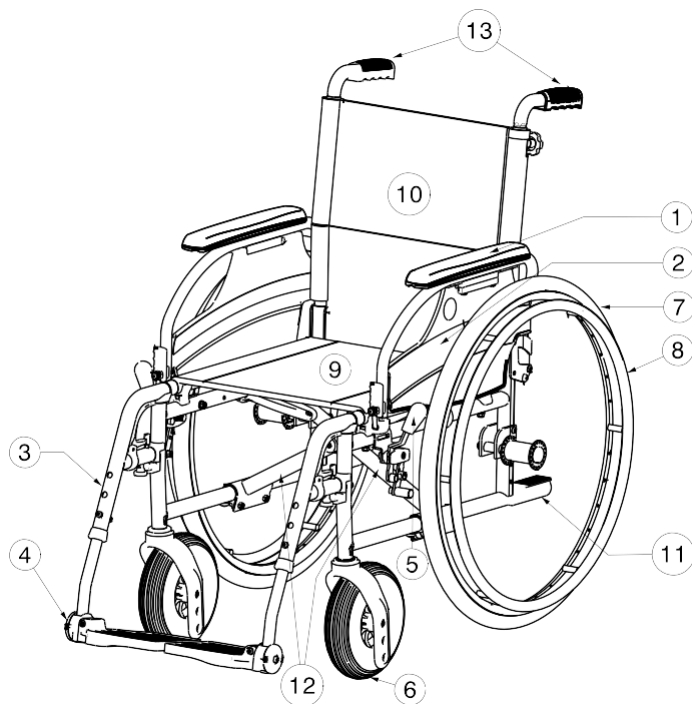

- 1 - Polstrování područky
- 2 - Područky
- 3 - Stupačky
- 4 - Nastavitelná plocha stupačky
- 5 - Brzdy
- 6 - Otočná kolečka (přední)
- 7 - Hnací kola (zadní)
- 8 - Ráfky
- 9 - Sedadlo
- 10 - Opěrka
- 11 - Záslepka
- 12 - Křížový šroub
- 13 - Rukojeti

1.4 Příslušenství

Pro model D200 B69 je dostupné ve standardu následující příslušenství:

- Výškově nastavitelné područky B04
- Stabilizační kolečko B78
- Pás stabilizující pánev zepředu (B20) k upevnění na konstrukci vzadu vozíku
- Brzdy doprovodu

1.5 Umístění identifikačního štítku

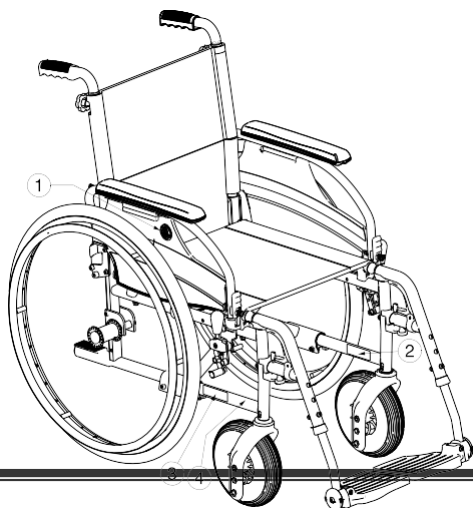

- 1 - Logo Vermeiren
- 2 - Štítek
- 3 - Jméno a příjmení
- 4 - Místo pro uchycení zádržného systému při přepravě

1.6 Vysvětlení symbolů



Maximální hmotnost



Používání ve vnitřních i vnějších prostorách



Max. bezpečný sklon



CE prohlášení o shodě



Označení typu

1.7 Bezpečnostní zásady

- (!) Pro předcházení zranění a / nebo poškození vašeho invalidního vozíku zajistěte, aby se žádné předměty a / nebo části těla nezachytily mezi paprsky hnacích kol.
- (!) Parkovací brzdy by měly být použity před usazením do a vystoupením z invalidního vozíku.
- (!) Při nastupování a vystupování z invalidního vozíku nestoupejte na stupačky. Ty by se předem měly složit nebo zcela odklopit ven.
- (!) Vyzkoušejte si chování invalidního vozíku při změně těžiště, například v mírném sklonu nahoru a dolů, v bočním svahu nebo při překonávání překážek. Požádejte o pomoc asistenta.
- (!) Pokud chcete něco zvednout (předmět ležící před vámi, vedle vás nebo za invalidním vozíkem), neměli byste se naklánět příliš ven, aby se vozík nepřeklopil.
- (!) Při pohybu dveřmi, průjezdy atd. se ujistěte, že máte po bocích dostatek prostoru, abyste se nezachytily nebo neporanili ruce či paže, a aby nedošlo k poškození invalidního vozíku.
- (!) Invalidní vozík používejte pouze v souladu s nařízeními. Vyhýbejte se například nekontrolované jízdě proti překážkám (schody, obrubníky, dveřní prahy atd.) nebo spadnutí z okrajů. Výrobce nemůže převzít odpovědnost za škodu plynoucí z přetížení, kolize nebo jiného nesprávného použití.
- (!) Schody je možné překonávat pouze s pomocí druhé osoby. Pokud máte k dispozici nájezd, rampy nebo výtahy, použijte je.
- (!) Při pohybu na veřejné silnici se na vás vztahují pravidla silniční dopravy.
- (!) Při jízdě na invalidním vozíku byste neměli být pod vlivem alkoholu, stejně jako byste řídili jiné dopravní prostředky. To platí i pro jízdu ve vnitřních prostorách.
- (!) Při cestování venku jízdu přizpůsobit počasí a dopravním podmínkám.
- (!) Pro lepší viditelnost při jízdě za šera noste co nejsvětlejší oblečení nebo oděvy s reflexními prvky a zkontrolujte reflexní prvky umístěné na bocích a na zadní straně invalidního vozíku.
- (!) Nikdy nepřekračujte maximální povolené zatížení 130 kg.

2 Způsob používání

Tato kapitola popisuje každodenní použití. Tyto pokyny jsou určeny pro uživatele a specializovaného prodejce.

Invalidní vozík je od Vašeho specializovaného prodejce dodáván kompletně sestavený. Pokyny pro specializovaného prodejce k sestavení invalidního vozíku jsou uvedeny v kapitole 3.

2.1 Přenášení invalidního vozíku

Nejlepší způsob přenášení invalidního vozíku je vézt ho s využitím jeho kol.

Pokud to není možné (např. v případě demontáže zadních kol za účelem přepravy vozíku v automobilu), je třeba pevně uchopit vozík zepředu za rám a za rukojeti. Vozík by neměl být zvedán uchopením stupaček, područek či kol.

2.2 Montáž zadních kol

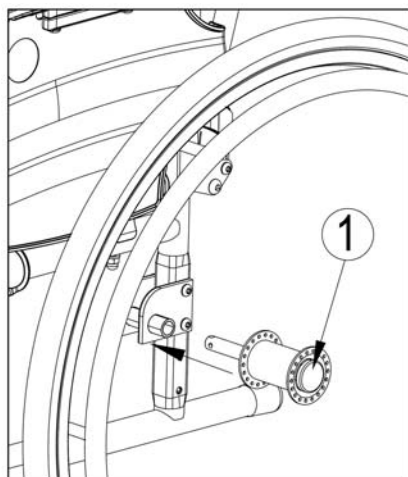

1. Uchopte zadní kolo a stiskněte tlačítko
2. Přidržujte stisknuté tlačítko a nasazujte nápravu zadního kola, dokud se nezablokuje.
3. Uvolněte tlačítko
4. Zkontrolujte, zda je kolo bezpečně upevněné.

2.3 Rozkládání invalidního vozíku

UPOZORNĚNÍ: Nebezpečí přiskřípnutí – držte prsty v bezpečné vzdálenosti od pohyblivých částí invalidního vozíku.

1. Postavte se za invalidní vozík.
2. Vozík přidržujte za rukojeti, a co nejvíce ho rozložte.
3. Postavte se před invalidní vozík.
4. Dotlačte obě sedlové trubky dolů, dokud nebudou zablokovány ve správné poloze.

2.4 Montáž a demontáž stupaček

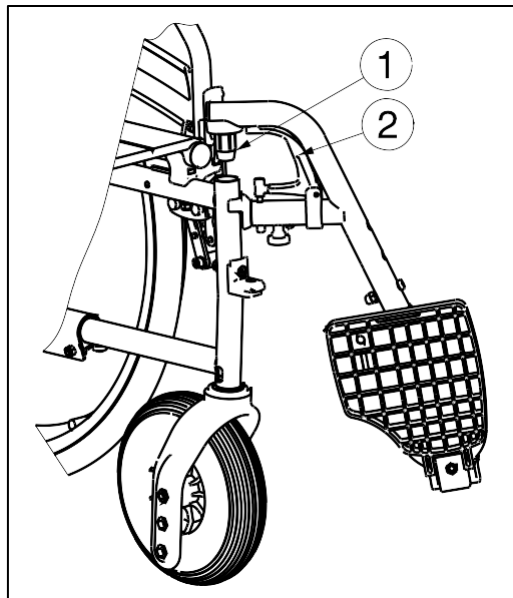

Pro montáž stupaček:

1. Nesklopené stupačky je potřeba přidržet po vnější straně rámu invalidního vozíku. Poté připevníte stupačku k rámu.
2. Otočením stupačky dovnitř zapadnou na své místo.
3. Otočte nastavitelné stupačky dolů.

Pro demontáž stupaček:

1. Otočte nastavitelné stupačky na horu
2. Otočte stupačky vně vozíku, uvolní se z dorazu.
3. Vytáhněte stupačky z rámu.

2.5 Obsluha brzd

VAROVÁNÍ: Brzdy neslouží ke zpomalení invalidního vozíku za jízdy – musí být používány výlučně proto, aby nedošlo k nežádoucímu pohybu vozíku.

VAROVÁNÍ: Správné fungování brzd je závislé na jejich opotřebení a znečištění pneumatik (voda, olej, bláto atd.) – před každým použitím vozíku je potřeba zkontrolovat stav pneumatik.

VAROVÁNÍ: Brzdy jsou nastavitelné a může dojít k jejich opotřebení – je tedy třeba jejich stav zkontrolovat před každým použitím vozíku.

VAROVÁNÍ: Nebezpečí přiskřípnutí – když uvolňujete či zatahujete brzdu, nedotýkejte se rámu rukama či prsty.

Pro zatažení brzdy:

1. Zatáhněte za brzdové páky směrem dopředu, dokud neuslyšíte výrazné cvaknutí.

UPOZORNĚNÍ: Nebezpečí nezáměrného pohybu – před uvolněním brzd je potřeba se ujistit, že se invalidní vozík nachází na rovné nenakloněné ploše. Nikdy nesmí být uvolněny obě brzdy současně.

Pro uvolnění brzd:

1. Zatáhnutím brzdové páky dozadu uvolníte jednu brzdu.
2. Přidržeťte rukou ráfek uvolněného kola.
3. Popotažením brzdové páky dozadu uvolníte druhou brzdu.

2.6 Montáž a demontáž područek

Područky lze připevnit dle níže uvedeného návodu.

UPOZORNĚNÍ: Nebezpečí přiskřípnutí – držte prsty, přezky a oblečení v bezpečné vzdálenosti od spodní části područek.

UPOZORNĚNÍ: Nebezpečí přiskřípnutí – dávejte pozor, aby nedošlo k přiskřípnutí prstů, když se nacházejí v prostoru mezi zadními koly a konstrukcí područky.

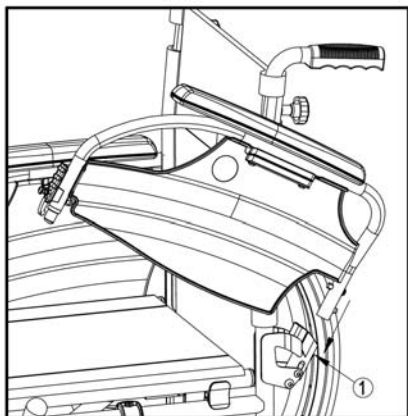

1. Připevněte zadní trubku područky k rámu (1).
2. Ujistěte se, že područka zapadla do zajišťovacího mechanismu.
3. Nakloňte opěrku dopředu.

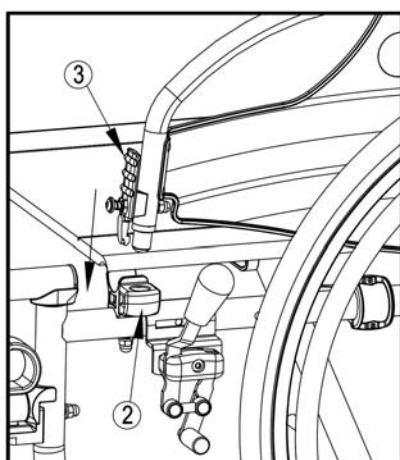

4. Připevněte přední trubku područky k rámu (2).

Pro rozložení a demontování područky:

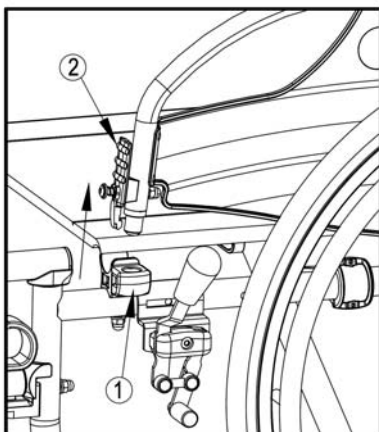

1. Stiskněte páčku (2) a vytáhněte nahoru přední část područky.
2. Nakloňte opěrku dozadu.

3. Pro odmontování područky stiskněte tlačítko (3) a vytáhněte zadní část područky z rámu (4).

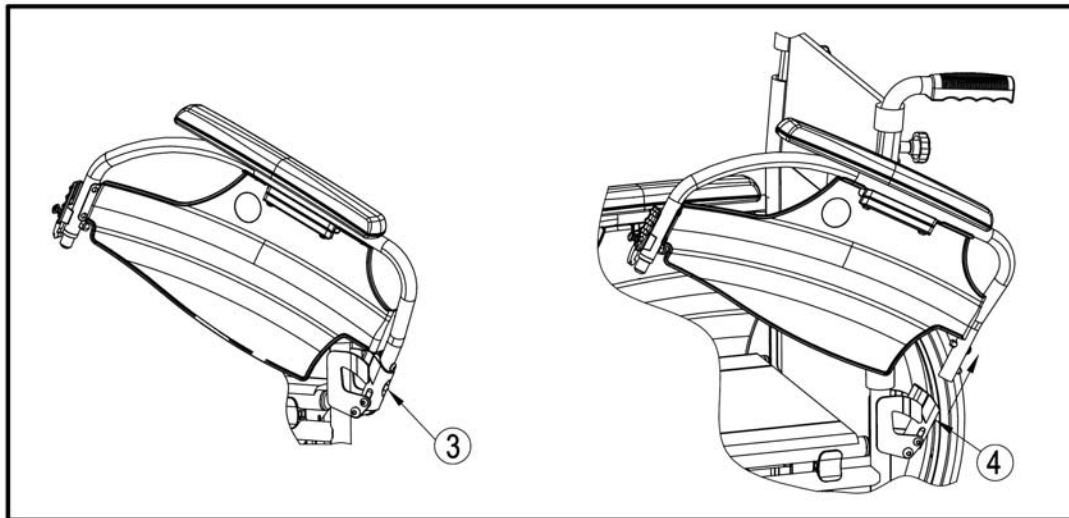

2.7 Nasedání a sesedání z invalidního vozíku

UPOZORNĚNÍ: Pokud nemůžete sami bezpečně nasednout do křesla nebo z něj vstát, je třeba někoho požádat o pomoc.

UPOZORNĚNÍ: Nebezpečí převrácení vozíku – nestůjte na ploše stupačky.

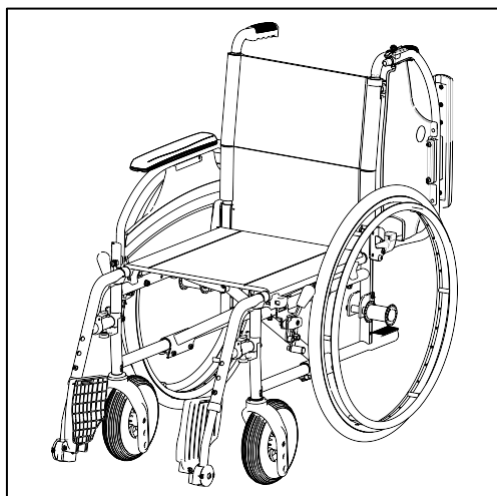

1. Přistavte vozík co nejbližší k židli, pohovce či posteli, na něž chcete přesednout.
2. Ujistěte se, že jsou obě brzdy zajištěné.
3. Je třeba odklopit stupačky, aby nebylo možné se na ně stavět.
4. Pokud je třeba se přemístit z boku vozíku, odklopte područku po příslušné straně vozíku (viz § 2.6).
5. Nasedněte na / sesedněte z invalidního vozíku.

2.8 Správná poloha na invalidním vozíku

Doporučení ohledně pohodlného používání invalidního vozíku:

- Přitiskněte záda tak blízko opěrky, jak je to jen možné.
- Ujistěte se, že jsou stehna ve vodorovné poloze – v případě potřeby upravte délku stupaček (viz § 3.5.1).

2.9 Jízda na invalidním vozíku

VAROVÁNÍ: Nebezpečí přiskřípnutí – je třeba dávat pozor, aby prsty nebyly zachyceny mezi paprsky kol.

VAROVÁNÍ: Nebezpečí přiskřípnutí – buďte opatrní při průjezdu těsnými prostory (např. dveřmi).

VAROVÁNÍ: Nebezpečí popálení – buďte opatrní při delší jízdě na vozíku za velmi vysokých či nízkých teplot (na ostrém slunci, mrazu, v sauně atd.) a při kontaktu s kůží – povrchy mohou absorbovat teplotu okolí.

1. Uvolněte brzdy.
2. Uchopte oba ráfky v nejvyšších bodech.
3. Nakloňte se dopředu a zatlačte na ráfky směrem dopředu, dokud nemáte narovnané paže.
4. Volné ruce vraťte dozadu k horním okrajům ráfků a pohyb opakujte.

2.10 Pohyb po nakloněných plochách

VAROVÁNÍ: Snižte rychlost – na nakloněných plochách se pohybujte co nejpomaleji.

VAROVÁNÍ: Vezměte v úvahu rovněž možnosti doprovodné osoby – pokud nemá dostatečnou sílu umožňující mu kontrolovat vozík, zatáhněte brzdy.

VAROVÁNÍ: Nebezpečí převrácení – nakloňte se dopředu, aby došlo k posunu těžiště dopředu. Toto umožní stabilizovat vozík.



1. Zapněte si bezpečnostní pásy, pokud je jimi vozík vybaven.
2. Nepokoušejte se pohybovat po příliš nakloněných plochách. Maximální úhly sklonu (za jízdy nahoru i dolů) jsou uvedeny v tabulce 1.
3. Při pohybu po nakloněné ploše požádejte o pomoc doprovodnou osobu.
4. Pro posunutí těžiště dopředu se předkloňte.

2.11 Překonávání prahů nebo obrubníků

2.11.1 Sjíždění z prahů nebo obrubníků

Při jízdě vpřed lze sjet z nízkého obrubníku. Ujistěte se, že se nastavitelné stupačky nedotýkají země.



Zkušený uživatel může samostatně zdolat nízké prahy nebo obrubníky.

VAROVÁNÍ: Nebezpečí převrácení – pokud nemáte dostatečné zkušenosti s pohybem na invalidním vozíku, požádejte o pomoc doprovodnou osobu.

1. Držte rovnováhu na zadních kolech, abyste snížili tlak na přední kolečka.
2. Sjedte obrubník.

Vyšší obrubníky lze zdolat při jízdě vpřed, a to za pomoci doprovodné osoby.

1. Požádejte doprovodnou osobu, aby vozík nepatrně naklonila dozadu.
2. Obrubníky sjíždějte tak, že pojedete po zadních kolech.
3. Poté postavte vozík na všechna čtyři kola.



Zkušený uživatel může samostatně zdolat vyšší obrubníky. Nejsnáze je zdoláte, pokud pojedete pozadu.

1. Otočte invalidní vozík zadními koly směrem k obrubníku.
2. Pro posunutí těžiště dopředu se předkloňte.
3. Přiblížte vozík k okraji obrubníku.
4. S použitím ráfku kontrolovaně sjedte vozíkem z obrubníku.

2.11.2 Najíždění na prahy nebo obrubníky

Pro najetí na práh nebo obrubník s pomocí doprovodné osoby:



1. Zabraňte tomu, aby se nastavitelné stupačky dotýkaly obrubníku.
2. Požádejte doprovodnou osobu o naklonění vozíku dozadu, aby se přední kolečka zvedla nad úroveň obrubníku.
3. Zakloňte se dozadu, abyste těžiště přenesli na zadní kola.
4. Najedzte předními kolečky na obrubník.
5. Přejeďte zadními koly přes obrubník.

Vyšší obrubníky lze zdolat, pokud pojedete pozadu:

1. Otočte invalidní vozík zadními koly směrem k obrubníku.
2. Zakloňte se dozadu, abyste těžiště přenesli na zadní kola.
3. Požádejte doprovodnou osobu, aby vytáhla vozík na obrubník.
4. Poté se na invalidním vozíku vraťte zpět do normální pozice.

Zkušený uživatel může obrubníky zdolávat samostatně.

VAROVÁNÍ: Nebezpečí převrácení – pokud nemáte dostatečné zkušenosti s pohybem na invalidním vozíku, požádejte o pomoc doprovodnou osobu.



1. Dojeďte k obrubníku.
2. Ujistěte se, že se stupačky nedotýkají obrubníku.
3. Zakloňte se dozadu, udržujte přitom rovnováhu na zadních kolech.



4. Najedzte předními kolečky na obrubník.
5. Předkloňte se, abyste vozík stabilizovali.
6. Najedzte zadními koly na obrubník.

2.11.3 Zdolávání schodů

Schody lze na invalidním vozíku zdolávat, pokud budou dodrženy následující zásady:

VAROVÁNÍ: Nebezpečí převrácení – schody zdolávejte vždy za pomoci dvou doprovodných osob.

1. Odmontujte stupačky.
2. Jedna z doprovodných osob musí vozík nepatrně zaklonit dozadu.
3. Druhá doprovodná osoba uchopí vozík zepředu za rám.
4. Zachovejte klid, vyvarujte se prudkých pohybů a ruce mějte uvnitř vozíku.
5. Schody zdolávejte na zadních kolech vozíku.
6. Po zdolání schodů stupačky opět připevněte.

2.12 Skládání invalidního vozíku

UPOZORNĚNÍ: Možnost přiskřípnutí – nevráťte prsty mezi jednotlivé prvky vozíku.

1. Složte nebo odmontujte nastavitelné stupačky (viz § 2.4).
2. Uchopte zepředu sedadlo a opěrku a zatáhněte směrem nahoru.

2.13 Sundávání kol

Pro usnadnění přepravy invalidního vozíku lze sejmout zadní kola.

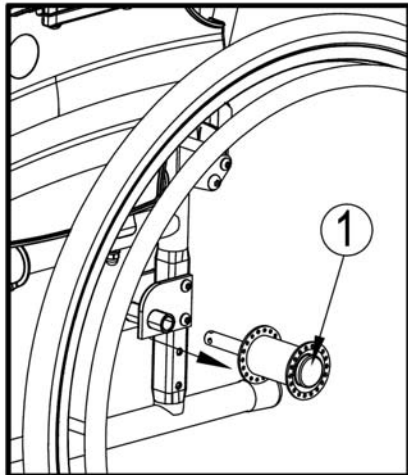

1. Ujistěte se, že jsou brzdy uvolněné.
2. Přejděte na tu stranu vozíku, z níž chcete kolo sejmout.
3. Stiskněte tlačítko (1), které se nachází ve středu náboje kola.
4. Sundejte kolo z rámu.

2.14 Přeprava v automobilu

VAROVÁNÍ: Nebezpečí poranění – je třeba se ujistit, že je invalidní vozík náležitě upevněný. Tímto se zabrání zranění cestujících při nárazu či prudkém brždění.

VAROVÁNÍ: Nebezpečí poranění – NIKDY nesmí být použit jeden bezpečnostní pás pro připoutání cestujícího a invalidního vozíku.

Při převážení vozíku v automobilu je třeba provést následující úkony:

1. Odmontujte stupačky a příslušenství.
2. Uložte stupačky a příslušenství na bezpečné místo.
3. Pokud je to možné, vozík složte a sejměte z něj kola.
4. Invalidní vozík uložte do zavazadlového prostoru.
5. Pokud vozík NELZE umístit do zavazadlového prostoru, který je oddělený od prostoru pro cestující, pečlivě vozík upevněte ve vozidle. Můžete použít bezpečnostní pásy, které nejsou v daném okamžiku využity.

2.15 Používání invalidního vozíku jako sedadla v motorových vozidlech.

VAROVÁNÍ: Nebezpečí poranění – invalidní vozík může být používán jako sedadlo v motorových vozidlech, pouze když jsou rukojeti v nejnižší poloze. V jiném případě nemůže být vozík používán jako sedadlo v motorových vozidlech.

VAROVÁNÍ: Vozík prošel nárazovými testy podle normy ISO 7176-19: 2008, byl navržen a testován výhradně pro použití ve směru jízdy motorových vozidel.

VAROVÁNÍ: Bederní pás není vhodné používat jako bezpečnostní pás.

Invalidní vozík je testován za použití čtyř upevňovacích bodů a tříbodového systému připoutání cestujícího.

Pokud je to možné, je třeba použít původní sedadla vozidla a vozík převážet v nákladovém prostoru vozidla.

Úkony potřebné pro zajištění vozíku ve vozidle:

1. Zkontrolujte, zda je vozidlo vybaveno příslušným systémem pro upevnění vozíku a připoutání cestujícího, který je v souladu s normou ISO 10542.
2. Zkontrolujte, zda nejsou jednotlivé elementy vozíku a upevňovací zařízení roztřepené, znečištěné či poškozené.
3. Pokud je vozík vybaven nastavitelným křeslem a/nebo opěrkou, ujistěte se, že jsou výše uvedené elementy nastavené ve svislé poloze a cestující na invalidním vozíku sedí vzpřímeně. Pokud stav cestujícího tuto polohu neumožňuje, je třeba zvážit riziko plynoucí z přepravy a zajistit bezpečnost cestujícího při převozu.
4. Odstraňte veškeré doplňkové příslušenství, jako jsou stolky, respirátor atd., a upevněte je na bezpečném místě.
5. Vozík umístěte po směru jízdy, doprostřed mezi upevňovací kolejnice, jež jsou namontovány na podlaze vozidla.
6. Ujistěte se, že se v prostoru kolem invalidního vozíku nenachází nebezpečné předměty.

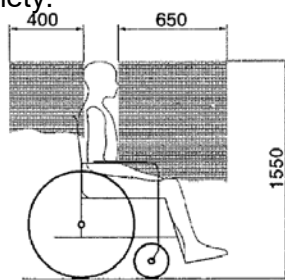

obrázek 1

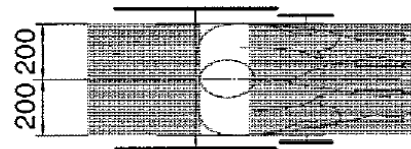

obrázek 2

7. Nejprve připevněte na příslušné místo vpředu

vozíku upevňovací pásy dle návodu výrobce upevňovacího systému. (Obrázek 3)
upevňovací místo je na invalidním vozíku označeno symbolem. (Obrázek 4)

8. Couvejte vozíkem do okamžiku, než se pásy vpředu napnou.
9. Na invalidním vozíku zatáhněte brzdu.
10. Poté připevněte upevňovací pásy na příslušné místo na zadním rámu dle návodu výrobce systému bezpečnostních pásů. (Obrázek 3)
11. Místo je na invalidním vozíku označeno symbolem. (Obrázek 4)

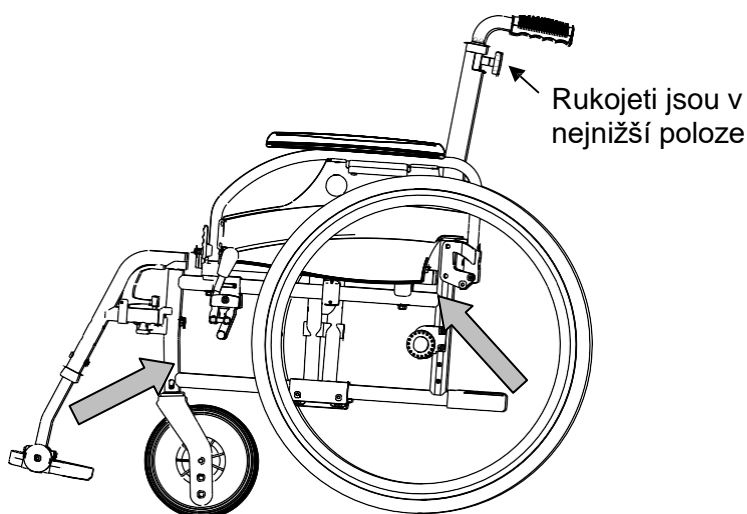

obrázek 3



obrázek 4

Jednotlivé kroky pro zajištění bezpečnosti uživatele invalidního vozíku:

1. Odejměte obě područky.
2. Připevněte k vozíku bederní pás, pokud je jím vybaven.
3. Připevněte bezpečnostní pásy cestujícího dle návodu výrobce pásů.
4. Bederní pás musí být upevněn tak, aby s vodorovnou plochou svíral úhel v rozmezí 30° do 75°, jak je zobrazeno níže.

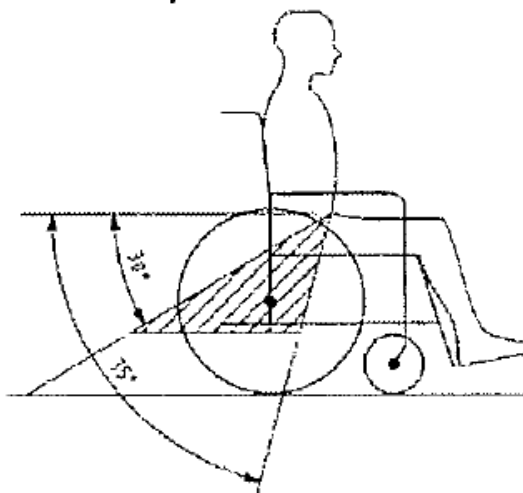

5. Preferovaný je větší úhel.
6. Upravte napnutí pásu přesně dle návodu výrobce pásů tak, aby bylo zajištěno pohodlní uživatele.
7. Ujistěte se, že jsou upevňovací pásy přímo spojeny s kotvním bodem v automobilu a nejsou nikdy zablokovány, například na nápravě zadního kola.
8. Připevněte područky, ujistěte se, že pásy nejsou přetočené a jsou vedeny v bezpečné vzdálenosti od pohyblivých elementů invalidního vozíku, jako jsou např. područky či kola.



3 Montáž a regulace

Pokyny obsažené v této kapitole jsou určeny pro specializovaného prodejce.

Vozík Vermeiren D200 byl navržen tak, aby bylo k jeho nastavení potřeba minimum náhradních dílů. Není vyžadována řada dalších náhradních dílů.

Pro získání informací o příslušném servisu či specializovaném prodejci je třeba kontaktovat nejbližšího zástupce společnosti Vermeiren. Seznam zástupců společnosti Vermeiren je uveden na poslední straně.

VAROVÁNÍ: Nebezpečí nesprávného nastavení – je třeba používat výhradně nastavení popsané v tomto návodu k obsluze.

VAROVÁNÍ: Upravování povoleného stupně regulace rámu může vést ke změně stability invalidního vozíku (může způsobit převrácení dozadu nebo na bok).

3.1 Nářadí

K regulaci nastavení invalidního vozíku je vyžadováno následující nářadí.

- Sada klíčů č. 7–22
- Sada imbusových klíčů č. 3–8
- Šroubovák č. 4–5
- Křížový šroubovák

3.2 Části křesla

Dodávaný vozík Vermeiren D200 obsahuje:

- 1 rám s područkami, zadními a předními koly (výška sedadla 500 mm);
- 1 pár stupaček;
- nářadí;
- návod k obsluze;
- příslušenství

3.3 Regulace výšky sedu

Na vozíku Vermeiren D200 lze nastavit tři různé výšky sedu změnou pozice kol. Každá výška znamená jiné nastavení předních a zadních kol.

VAROVÁNÍ: Horní otvor desky nápravy neslouží k upevnění zadní nápravy – slouží k připevnění brzdového bubnu.

Výška sedu	Zadní kolo	Přední kolečko
470 mm	Otvor 1 a otvor 2	Otvor A
500 mm (standardní)	Otvor 2 a otvor 3	Otvor B
530 mm	Otvor 3 a otvor 4	Otvor C

Tabulka 2: Výška sedu

Pro změnu výšky sedu:

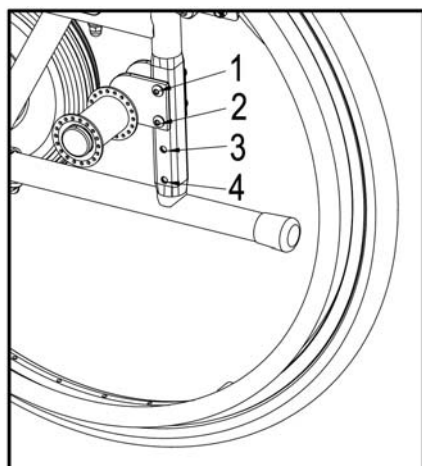

1. Sejměte zadní kola (viz § 2.13).
2. Vyšroubujte šrouby, které se nacházejí v desce.
3. Připevněte desku v příslušném otvoru ve vámi zvolené výšce, viz Tabulka 2.
4. Ujistěte se, že je pouzdro nápravy dobře upevněné.

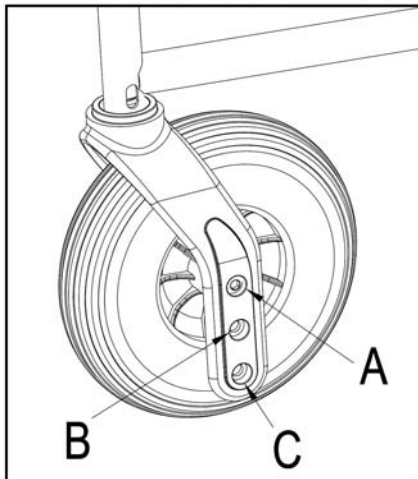

5. Odšroubujte šrouby z přední vidlice kola.
6. Nastavte výšku dle Tabulky 2.
7. Odšroubujte přední kolečka z vidlice, musí se volně otáčet, ale nesmí být natolik uvolněná, aby mohlo docházet i k jinému pohybu.
8. Namontujte zadní kola.
9. Pokud jsou vidlice předních koleček správně namontované, budou umístěny kolmo k podkladu.
10. Ujistěte se, že tomu tak skutečně je.
11. Nastavte brzdy dle § 3.4.

3.4 Regulace brzd

VAROVÁNÍ: Nebezpečí poranění – regulaci brzd může provádět pouze specializovaný prodejce.

Pro regulaci brzd:

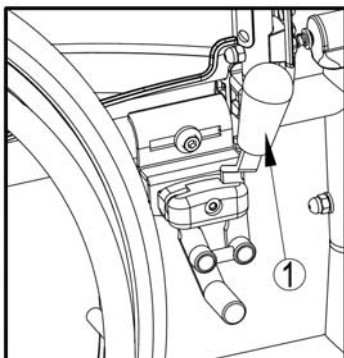

1. Namontujte kola dle § 2.2.
2. Odpojte brzdy zatažením páčky (1) směrem dozadu.

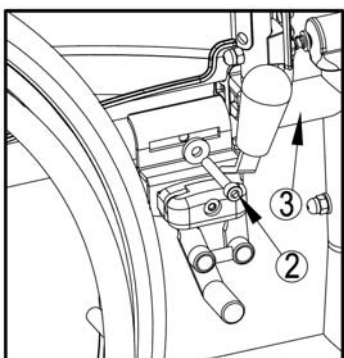

3. Uvolněte šrouby (2), aby byl umožněn pohyb brzdového mechanismu po kolejnici (3).
4. Posuňte brzdový mechanismus po vodičku (3) do požadované pozice.
5. Dotáhněte šrouby (2).
6. Zkontrolujte, zda brzdy fungují.
7. V případě potřeby opakujte výše uvedené kroky do doby, než budou brzdy správně nastavené.

3.5 Regulace stupaček

3.5.1 Délka stupaček

UPOZORNĚNÍ: Nebezpečí poškození – je třeba zabránit kontaktu nastavitelné stupačky s podkladem. Zachovejte minimální vzdálenost 60 mm od podkladu.

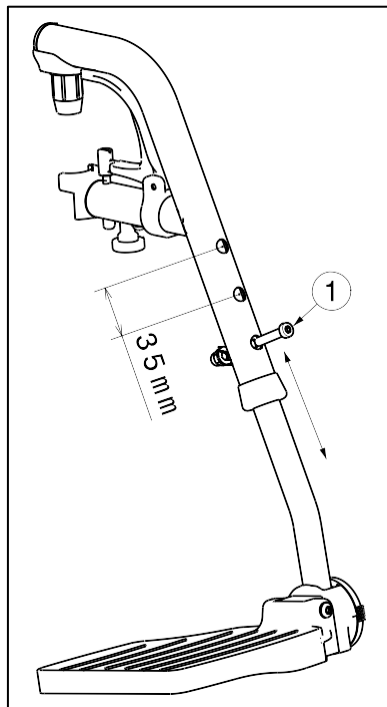

Nastavte délku stupaček dle níže uvedeného pokynu (3 možné pozice: vždy po 35 mm se na vnější straně konstrukce nacházejí otvory, 6 možných pozic vždy po 25 mm, a to na vnitřní straně konstrukce):

1. Vyšroubujte šrouby (1).
2. Nastavte pohodlnou délku stupačky.
3. Šroub (1) řádně dotáhněte.

3.5.2 Regulace úhlu nastavitelných stupaček

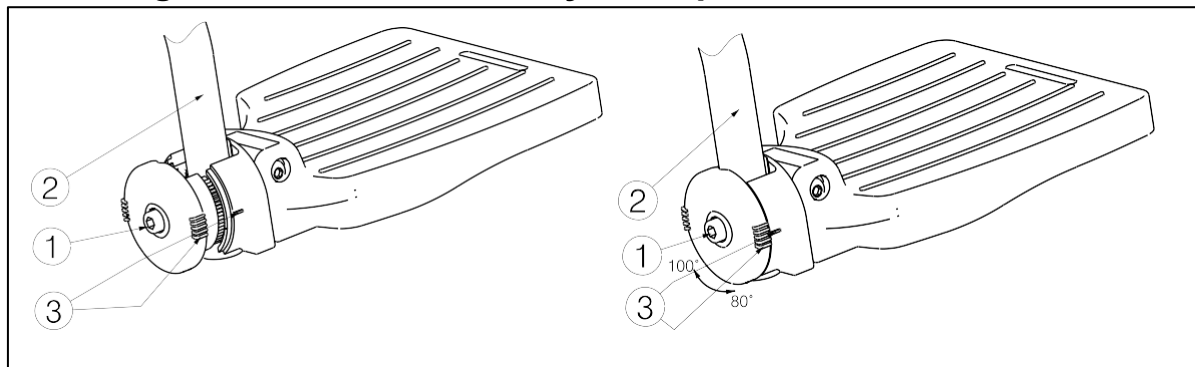

Pro regulaci úhlu sklonu nastavitelných stupaček:

1. Uvolněte šroub (1).
2. Nastavte trubku konstrukce (2) v požadovaném úhlu. Úhel sklonu (80° – 85° – 90° – 95° – 100°) je udáván drážkami (3).
3. Dotáhněte šroub (1).

3.6 Regulace područěk

Lze nastavit jak výšku, tak i hloubku polstrování područky invalidního vozíku. Hloubku polstrování područky lze nastavit ve 3 pozicích.

Výšku polstrování područky vzhledem k sedadlu	Počet bloků pod trubkou	Počet bloků mezi trubkou a polstrováním područky
220 mm (standardní)	2	1
230 mm	1	2
240 mm	0	3

Tabulka 3: Výška polstrování područky

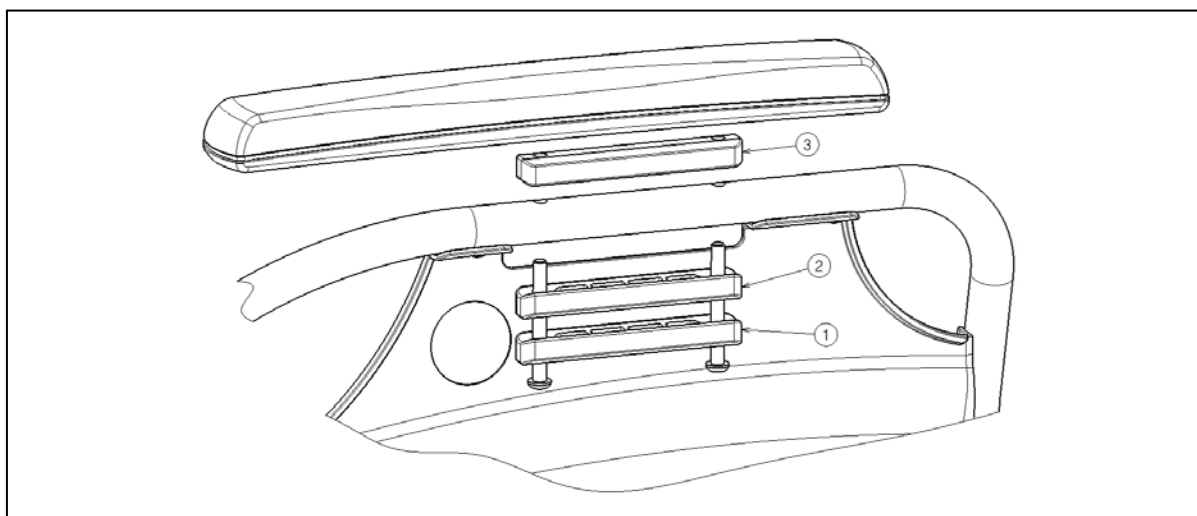

Hloubku polstrování područky lze nastavit ve 3 pozicích.

Hloubka polstrování područky	Využité otvory
Přední pozice	Zadní a středový
Středová pozice (standardní)	Otvor 2 a 4
Zadní pozice	Přední a středový

Tabulka 4: Hloubka polstrování područky

Pro nastavení výšky a hloubky polstrování područky:

1. Odšroubujte oba šrouby zpod polstrování područky.
2. Pod i nad trubky umístěte příslušný počet bloků, viz Tabulka 3
3. Pro upravení nastavení hloubky upevněte područku v příslušných otvorech.

4 Údržba

Pokyny ohledně údržby invalidního vozíku najdete na internetových stránkách společnosti Vermeiren: www.vermeiren.pl.



SERVIS

Invalidní vozík byl servisovaný:

Razítko dealera:

Datum:

Razítko dealera

Datum:

Razítko dealera:

Datum:

Razítko dealera:

Datum:

Razítko dealera:

Datum:

Razítko dealera:

Datum:

Razítko dealera:

Datum:

Razítko dealera:

Datum:

Razítko dealera:

Datum:

Razítko dealera:

Datum:

Belgie

N.V. Vermeiren N.V.

Vermeirenplein 1 / 15
B-2920 Kalmthout
Tel.: +32(0)3 620 20 20
Fax: +32(0)3 666 48 94
www: www.vermeiren.be
e-mail: info@vermeiren.be

Francie

Vermeiren France S.A.

Z. I., 5, Rue d'Ennevelin
F-59710 Avelin
Tel.: +33(0)3 28 55 07 98
Fax: +33(0)3 20 90 28 89
www: www.vermeiren.fr
e-mail: info@vermeiren.fr

Itálie

Vermeiren Italia

Viale delle Industrie 5
I-20020 Arese MI
Tel: +39 02 99 77 07
Fax: +39 02 93 58 56 17
www: www.reatime.it
e-mail: info@reatime.it

Polsko

Vermeiren Polska Sp. z o.o

ul. Łączna 1
PL-55-100 Trzebnica
Tel: +48(0)71 387 42 00
Fax: +48(0)71 387 05 74
www: www.vermeiren.pl
e-mail: info@vermeiren.pl

Česká republika Vermeiren ČR S.R.O.

Nádražní132
702 00 Ostrava 1
Tel.: +420 596 133 923
Fax: +420 596 133 277
www: www.vermeiren.cz
e-mail: info@vermeiren.cz

Německo

Vermeiren Deutschland GmbH

Wahlerstraße 12 a
D-40472 Düsseldorf
Tel.: +49(0)211 94 27 90
Fax: +49(0)211 65 36 00
www: www.vermeiren.de
e-mail: info@vermeiren.de

Rakousko

L. Vermeiren Ges. mbH

Winetzhammerstraße 10
A-4030 Linz
Tel.: +43(0)732 37 13 66
Fax: +43(0)732 37 13 69
www: www.vermeiren.at
e-mail: info@vermeiren.at

Švýcarsko

Vermeiren Suisse S.A.

Hühnerhubelstraße 59
CH-3123 Belp
Tel.: +41(0)31 818 40 95
Fax: +41(0)31 818 40 98
www: www.vermeiren.ch
e-mail: info@vermeiren.ch

Španělsko/Portugalsko

Vermeiren Iberica, S.L.

Carratera de Cartellà, Km 0,5
Sant Gregori Parc Industrial Edifici A 17150
Sant Gregori (Girona)
Tel.: +34 972 42 84 33
Fax: +34 972 40 50 54
www: www.vermeiren.es
e-mail: info@vermeiren.es